

STØRVATT®
MEGÈVE - FRANCE

MANUEL D'INSTALLATION D'UN SPA HORS-SOL

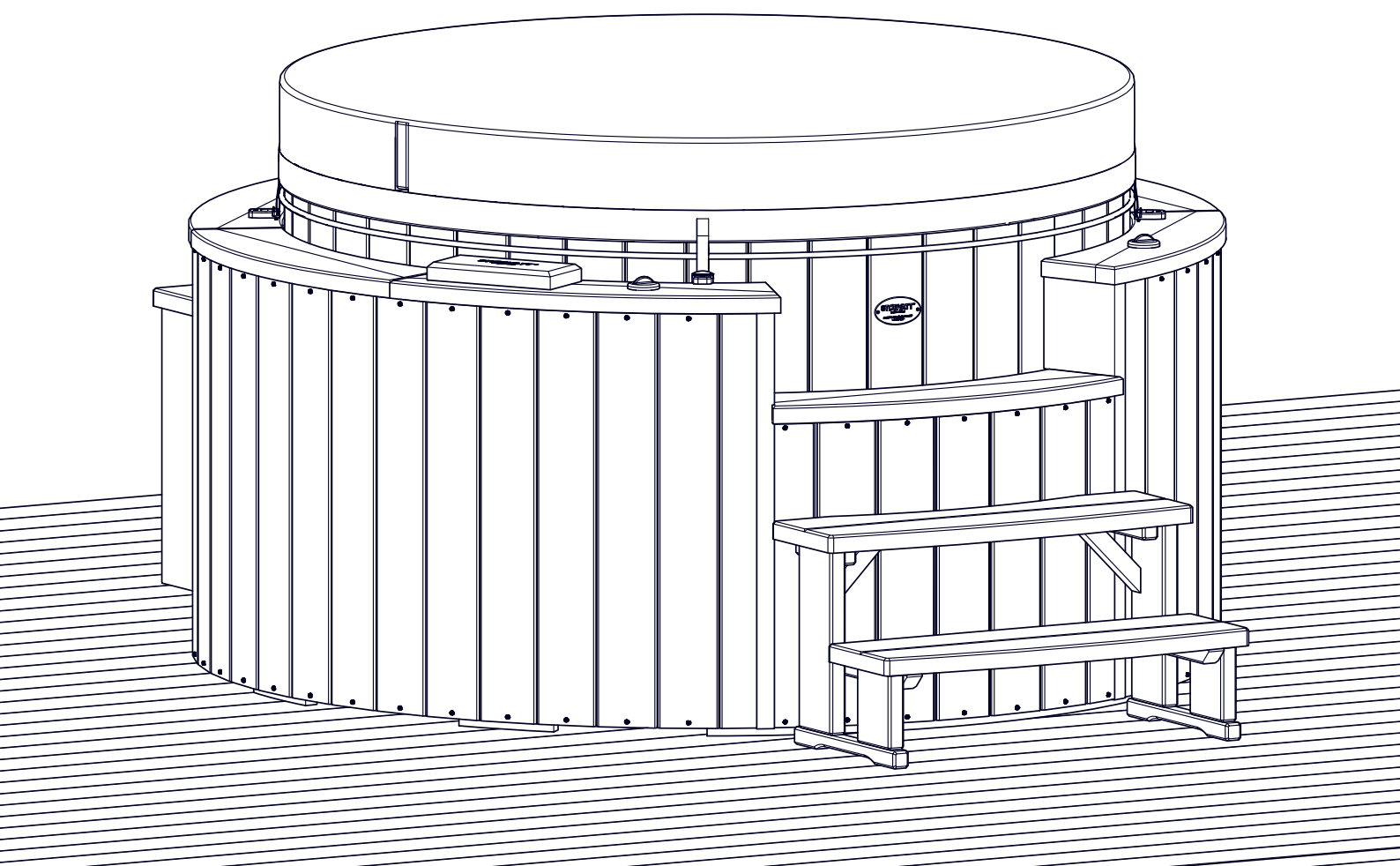

Les travaux présentés constituent des créations graphiques originales protégées par la loi n°92-597 du 01/07/92 relative au code de la propriété intellectuelle. Elles demeurent la propriété morale et physique **STØRVATT**®. Seuls peuvent être vendus les droits de reproduction pour l'unique usage ou tirage imprimé définis sur une note d'honoraires ou de cession de droits. Elles ne peuvent être modifiées, reproduites, vendues ou réutilisées pour un autre usage (soumis au paiement de droits de reproduction) sans l'accord écrit préalable de l'auteur. ©

TABLE DES MATIÈRES

Nomenclatures

Nomenclature de la grande caisse	4
Nomenclature des réseaux techniques	5
Nomenclature des pièces annexes	6
Nomenclature de la visserie et du couvercle	7-8

Guide d'installation

Pose du spa

Déballage	9
Installation de la cuve	10-11
Installation de la marche encastrée	13-15

Installation des réseaux

Installation des traversées de parois et grilles d'aspiration	17-18
Installation des jets	18-19
Installation du réseau venturi	19-23
Installation du réseau hydraulique	23-25

Installation du groupe technique

Positionnement du groupe technique	22
Raccordement du groupe technique	23
Raccordement de l'évacuation	23-25

Installation de l'habillage

Installation des venturis	28-29
Raccordement du clavier et de la lampe	29-30
Installation de l'habillage	30-32
Installation du coffre	33
Installation du couvercle	33-34
Mise en fonctionnement	34

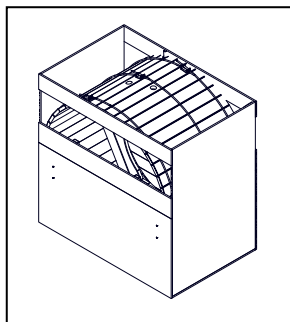

N°	Description	Qte
1	Cuve	1
2	Grande poutre	2

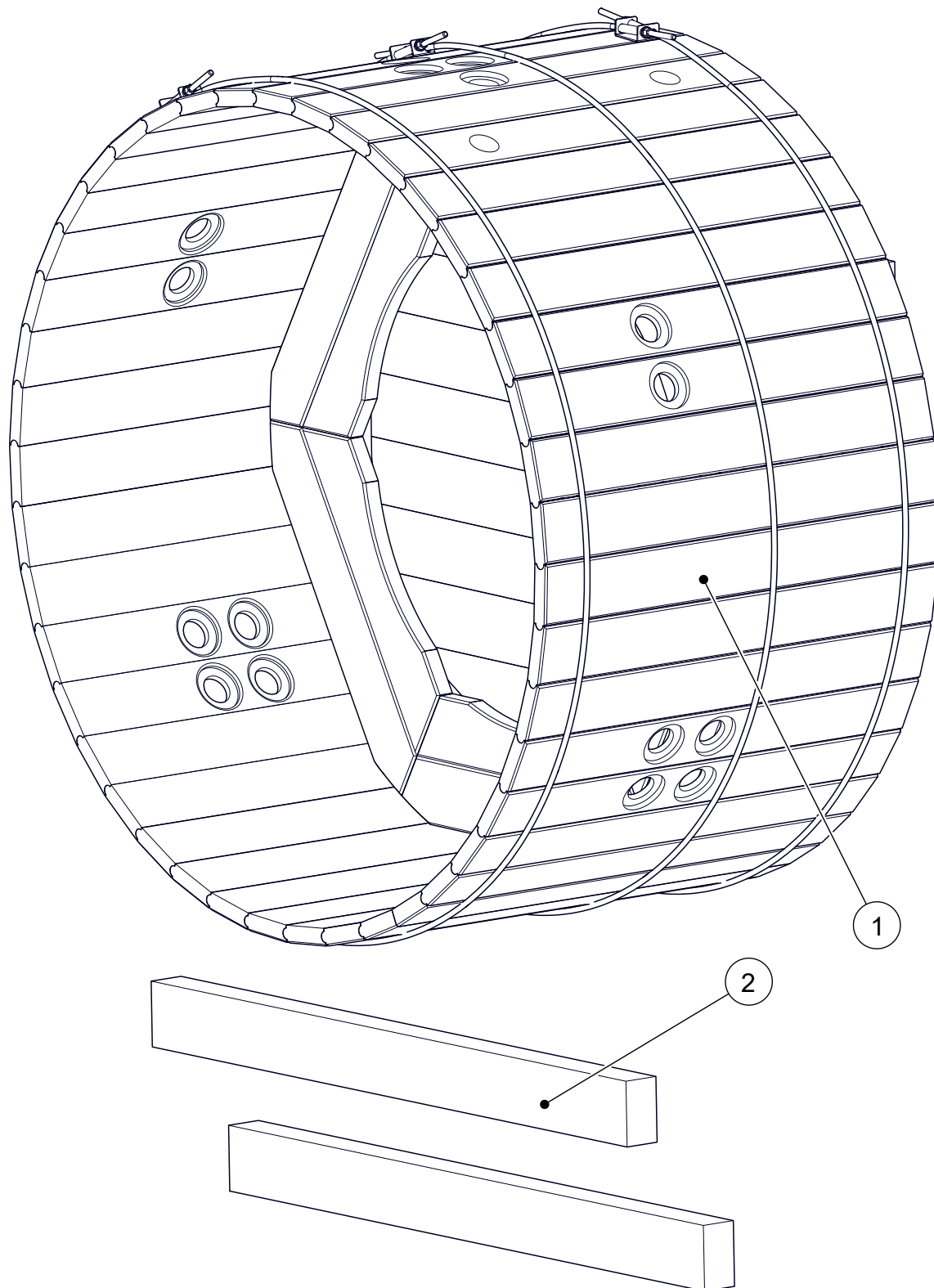

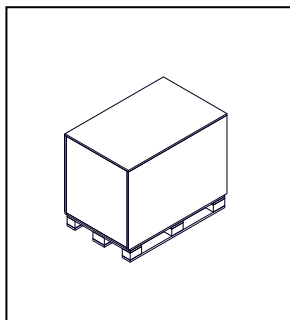

N°	Description	Qte
3	Réseau hydraulique	1
4	Réseau venturi long	1
5	Réseau venturi court	1
6	Raccord venturi	2
7	Groupe technique Spa	1
8	Raccord fixe	1
9	Raccord d'évacuation	1
10	Carton de pièces détachées	1
11	Petite poutre	2

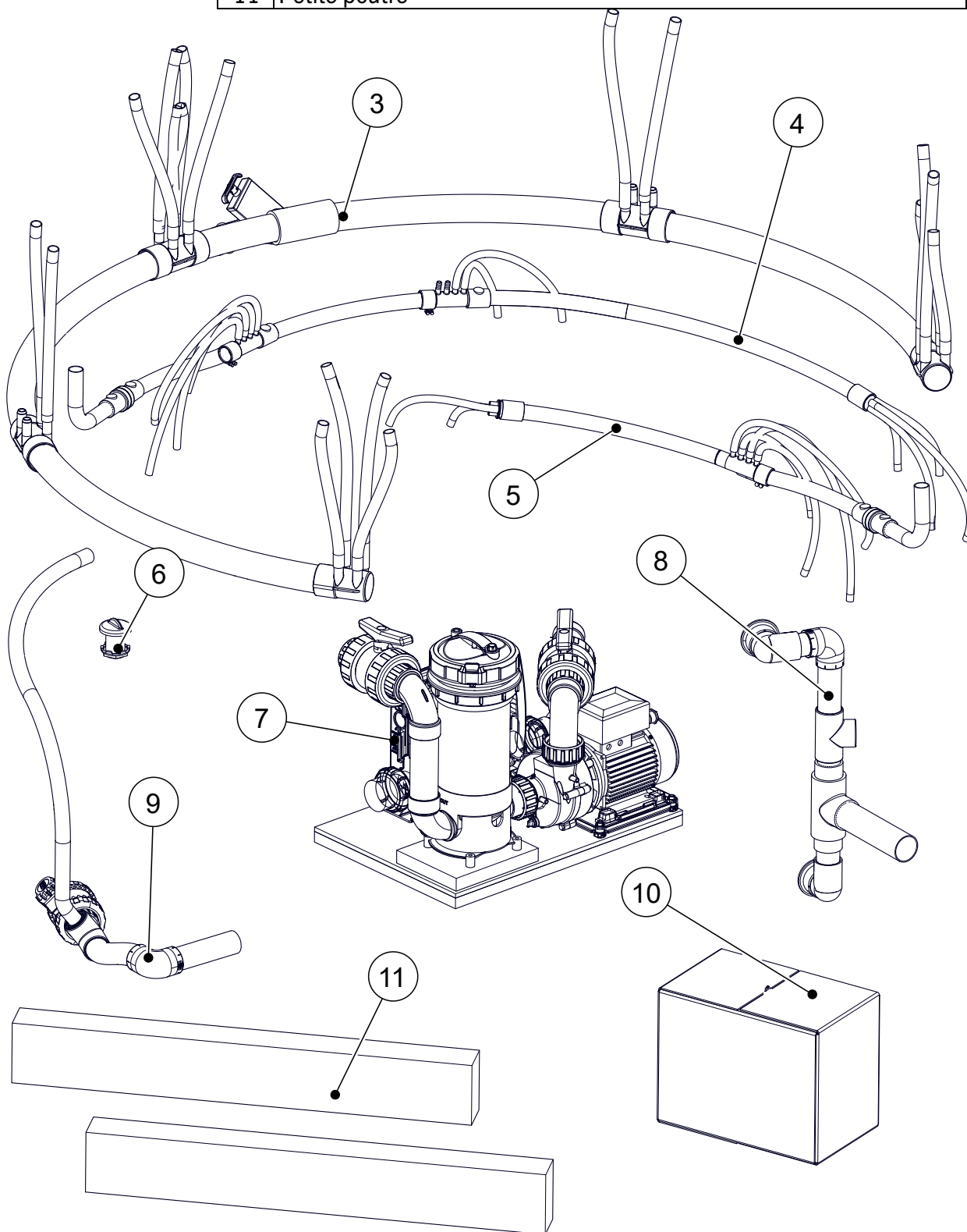

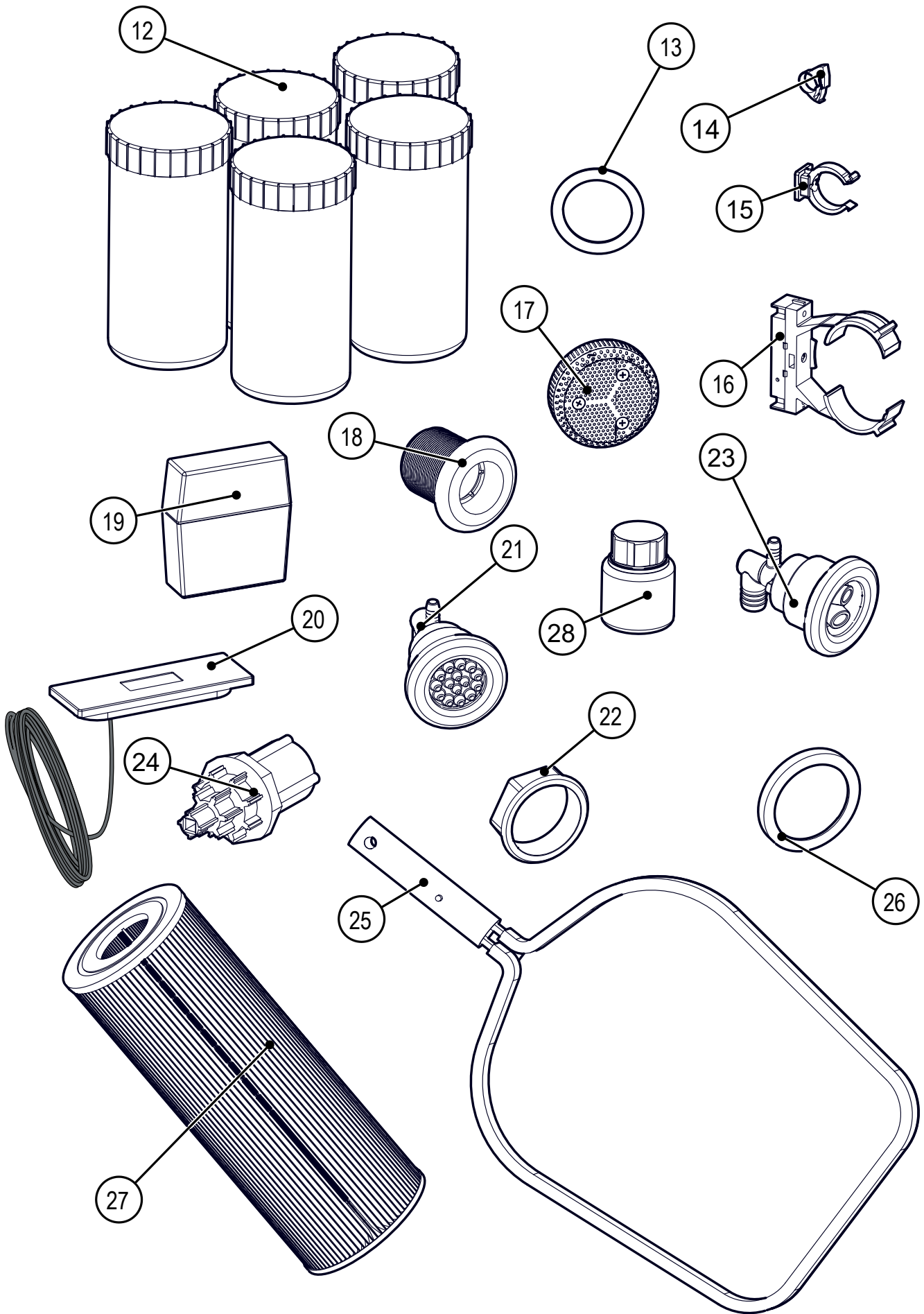

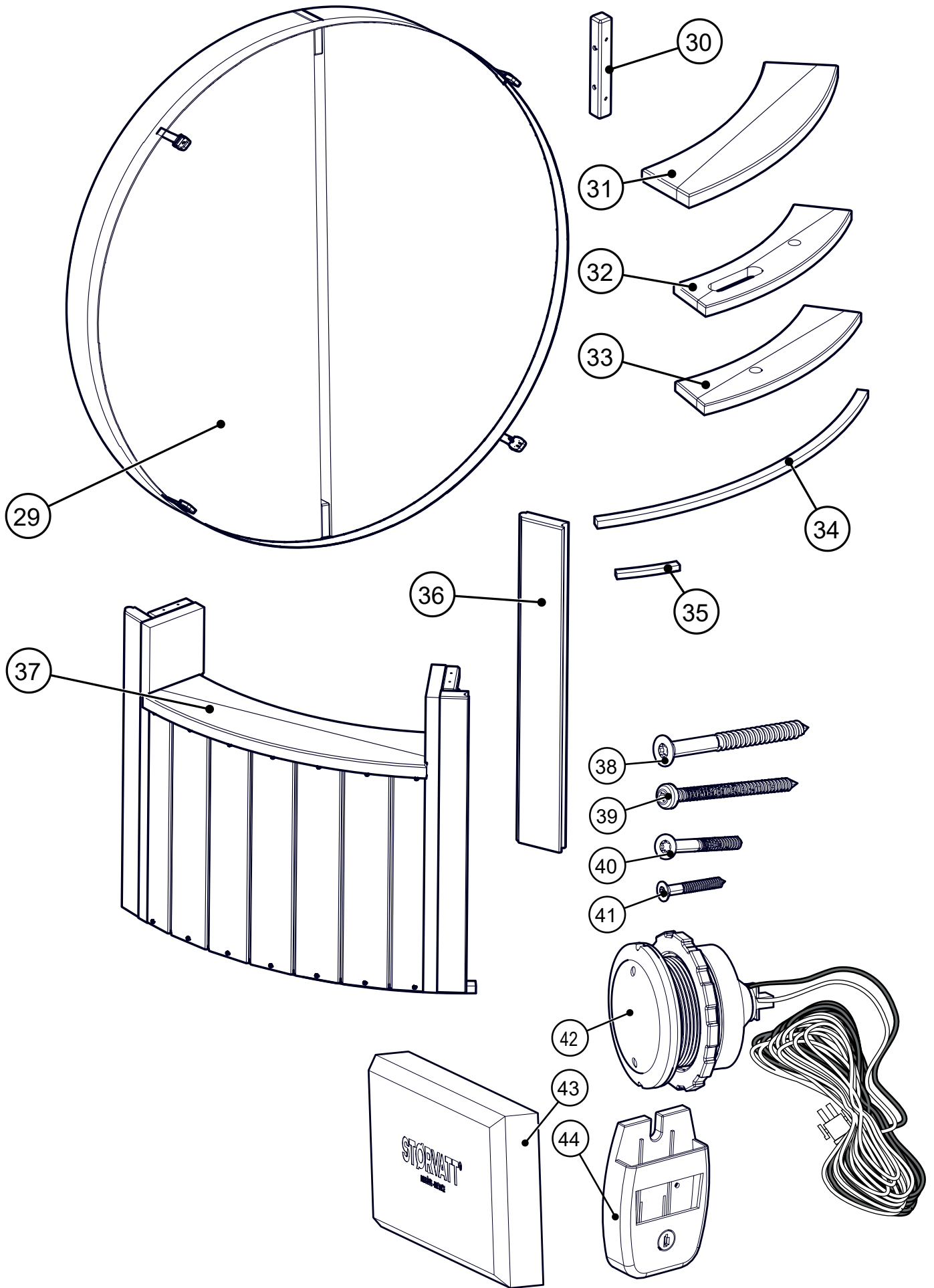

N°	Description	Qte
12	Pack d'entretien HTH	1
13	Joint traversée de paroi	2
14	Collier de serrage	(En fonction du Ø)
15	Collier du réseau venturi	(En fonction du Ø)
16	Collier du réseau hydraulique	(En fonction du Ø)
17	Grille d'aspiration	2
18	Traversée de paroi	2
19	Pooltest	2
20	Clavier TP700	1
21	Jet fix	(En fonction du Ø)
22	Collier de jet	(En fonction du Ø)
23	Jet rotatif	(En fonction du Ø)
24	Clef de serrage	1
25	Épuisette	1
26	Joint jet	(En fonction du Ø)
27	Cartouche	1
28	Pot de colle PVC	1
29	Couvercle Isotherme	1
30	Tasseaux	(En fonction du Ø)
31	Tablette	(En fonction du Ø)
32	Tablette pour le clavier et le venturi	1
33	Tablette pour le venturi	1 (0 pour le Ø 150)
34	Arceaux d'habillage	(En fonction du Ø)
35	Pieds d'habillage	(En fonction du Ø)
36	Douve d'habillage	(En fonction du Ø)
37	Marche encastré	1
38	Vis 5x60	(En fonction du Ø)
39	4x60 tête boulonnée	(En fonction du Ø)
40	Vis 4x40	(En fonction du Ø)
41	Vis 4x30	(En fonction du Ø)
42	Lampe LED	1
43	Cache clavier	1
44	Fixation femelle du couvercle isotherme	4

POSE DU SPA

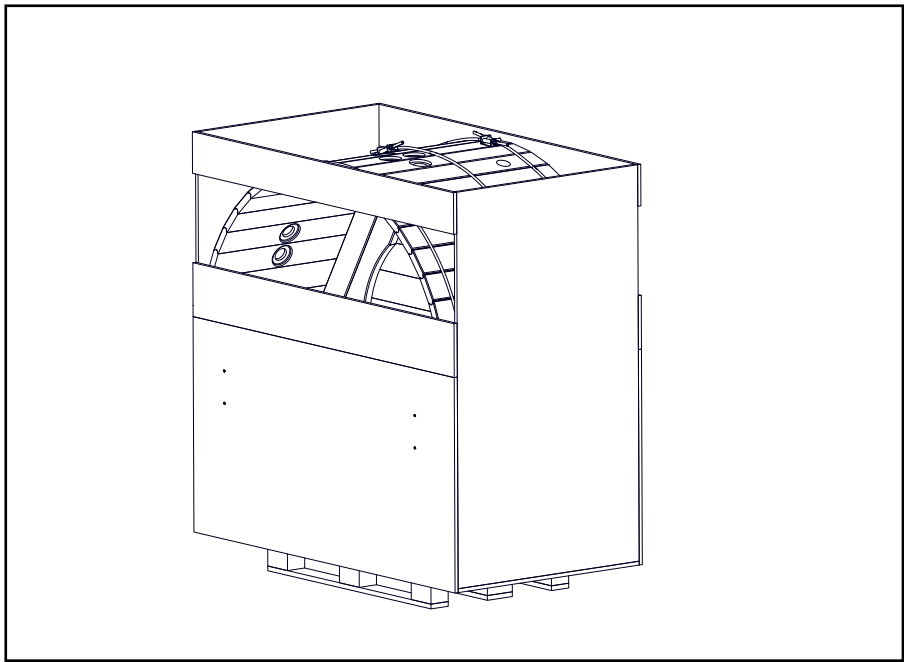

1. Déballage

Commencez par dévisser les panneaux de façade de la caisse.

Le spa est positionné sur la tranche durant le transport. Maintenez-le dans cette position durant le démontage de la caisse.

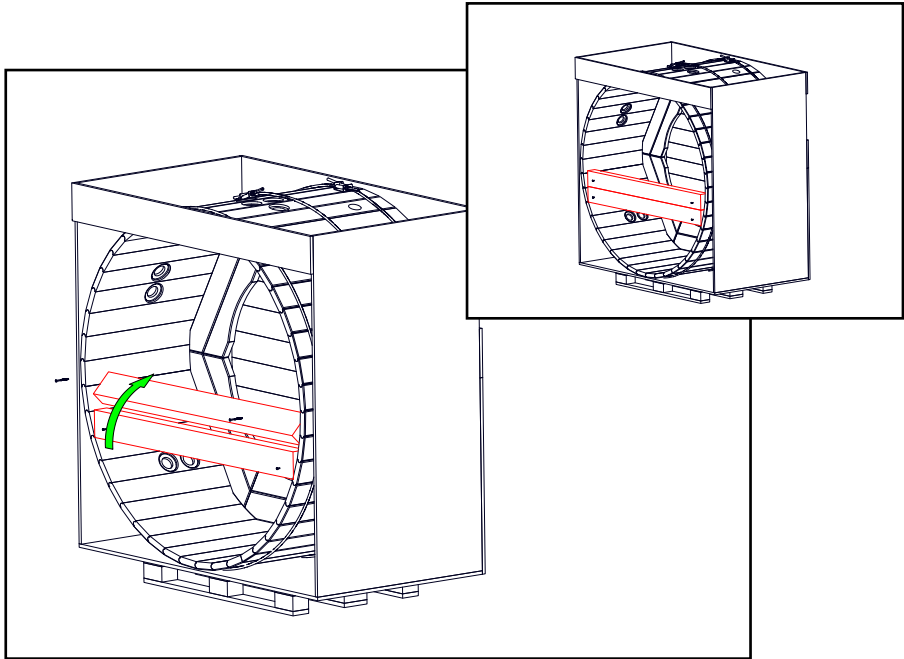

2. Précaution

Attention, les vis sur la face avant maintiennent les poutres du spa.

Dévissez et retirez les poutres en mélèze à l'intérieur du coffre pour ne pas risquer d'abîmer le spa.

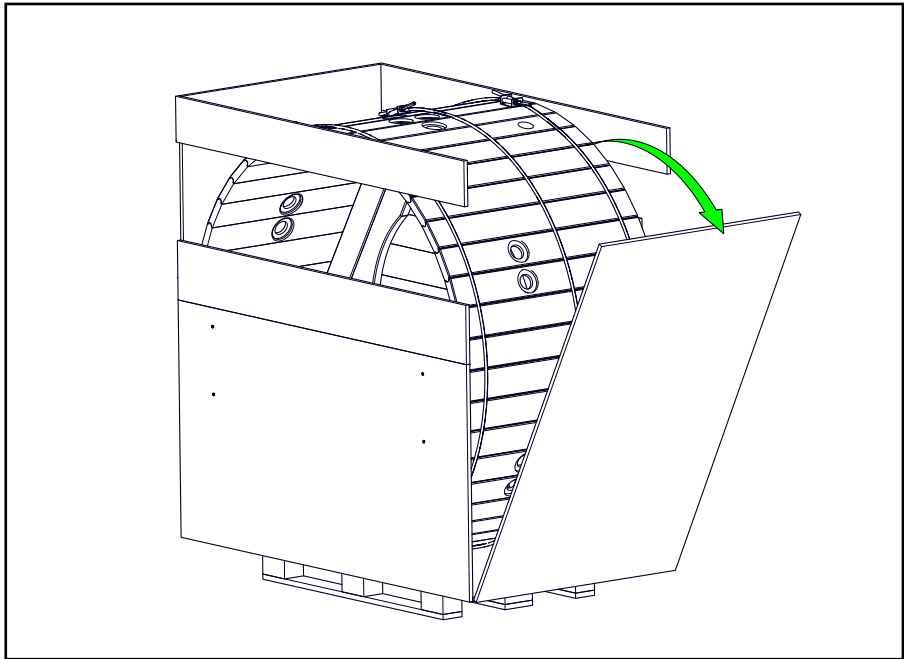

3. Déchargement

Commencez par enlever le panneau latéral de la caisse.

4. Mise en place

Ensuite, enlevez les planches qui constituent la caisse.

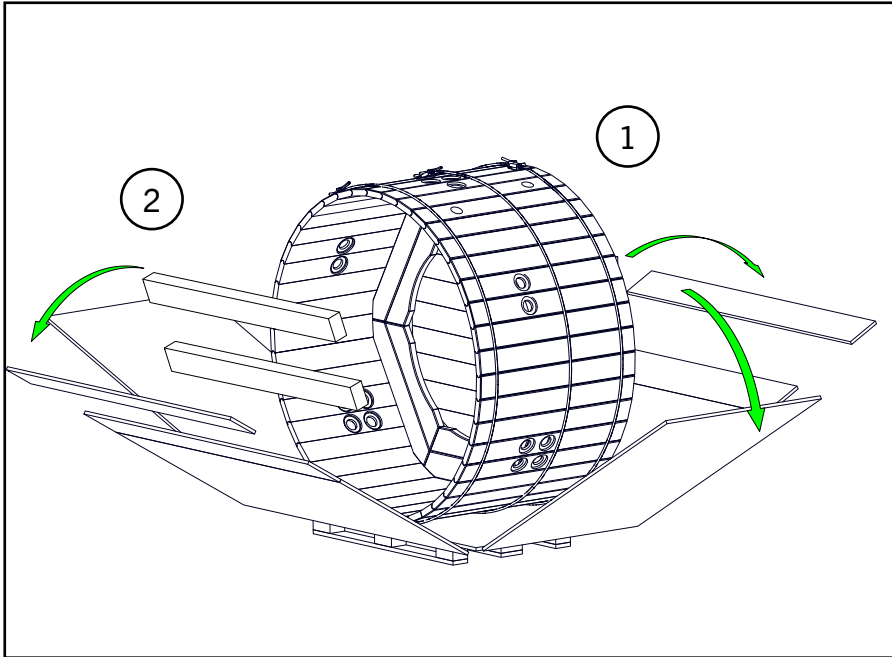

5. Déplacement de la cuve

Déchargez la cuve en la faisant rouler et amenez-la jusqu'à son emplacement prévu.

Servez-vous des planches de la caisse de transport pour positionner une rampe.

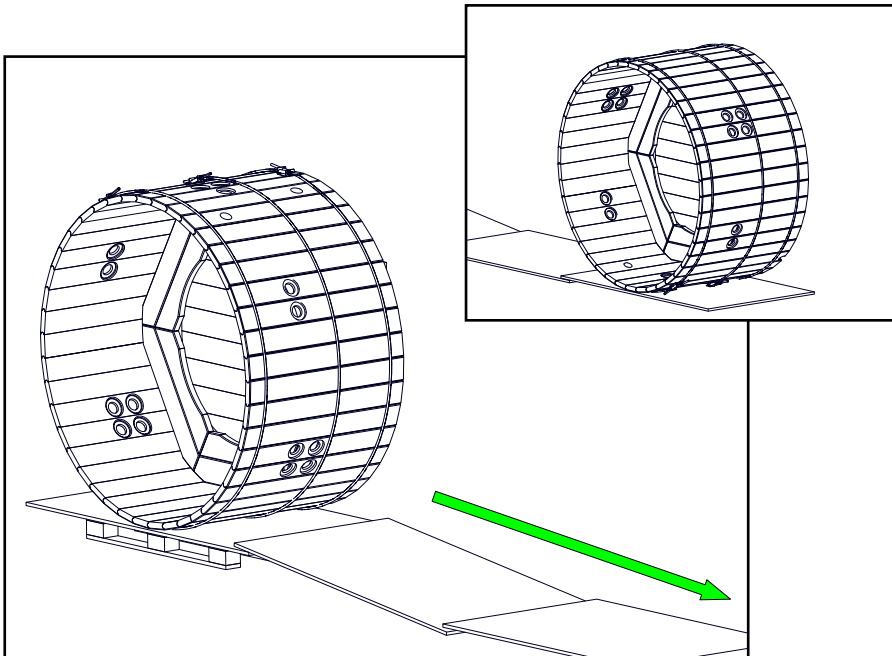

6. Position de la cuve

La cuve doit reposer sur des poutres en mélèze fournies.

Les poutres doivent toujours être installées perpendiculairement aux planches du fond.

Entraxe des poutres (en fonction du diamètre de la cuve)

- Ø 150 : 30 cm
- Ø 180 : 40 cm
- Ø 210 : 40 cm
- Ø 240 : 40 cm

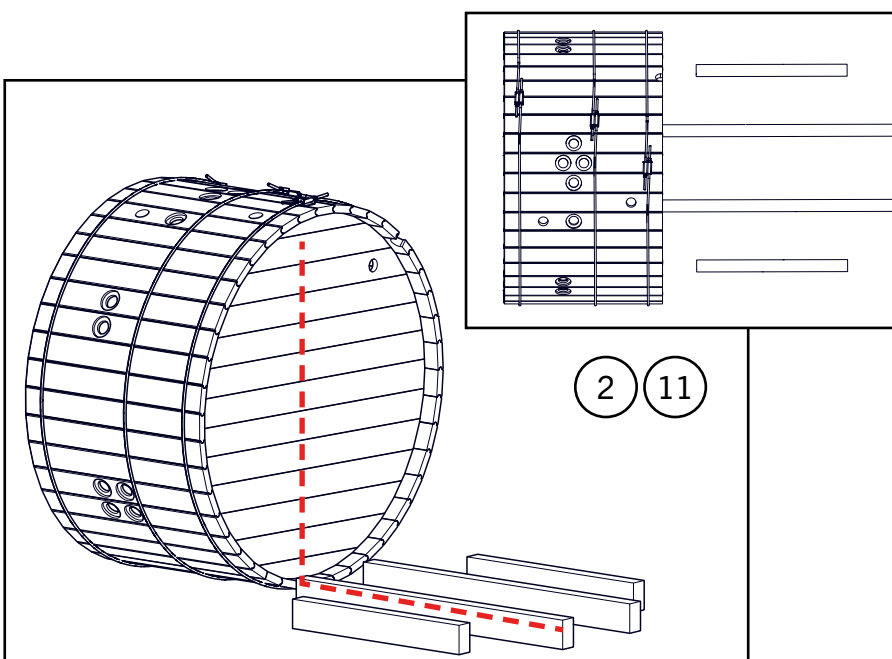

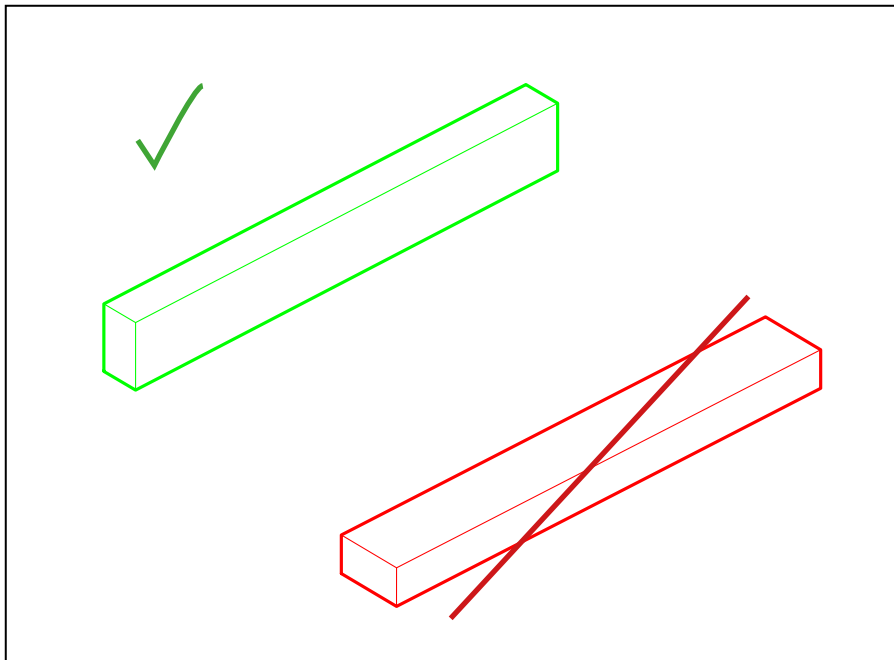

7. Attention

Attention, les poutres doivent être posées sur la tranche.

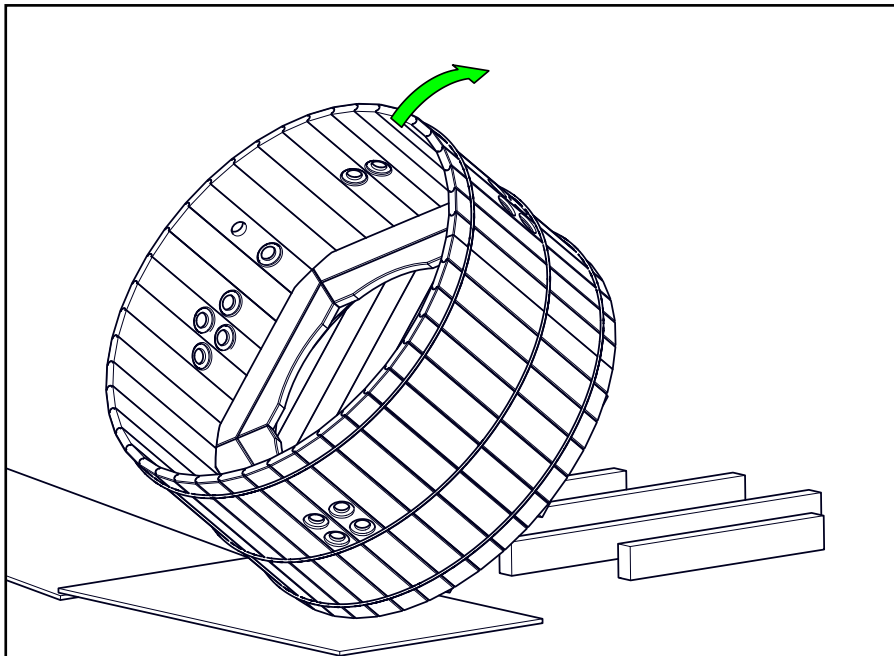

8. Basculement de la cuve

Faites basculer la cuve sur les poutres. Veillez à ce que la bonde de vidage au fond du spa ne vienne pas reposer sur l'une d'entre elles.

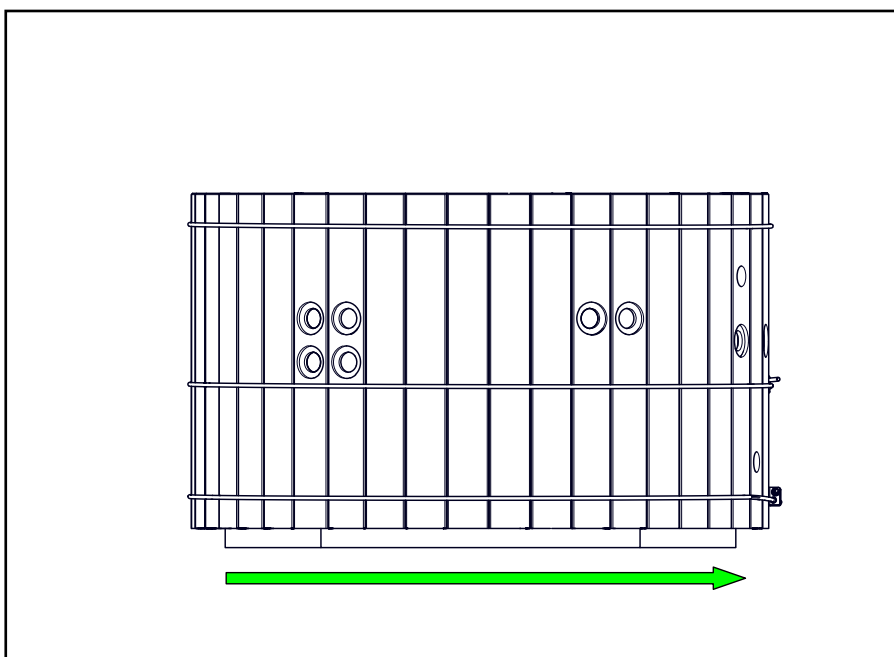

9. Ajustement du niveau

Ajustez le niveau avec des cales, la cuve doit être légèrement inclinée vers la bonde de fond pour l'écoulement gravitaire.

Cependant, les poutres doivent être au même niveau. Il faut les surélever entre le sol et les poutres et non entre les poutres et le fond !

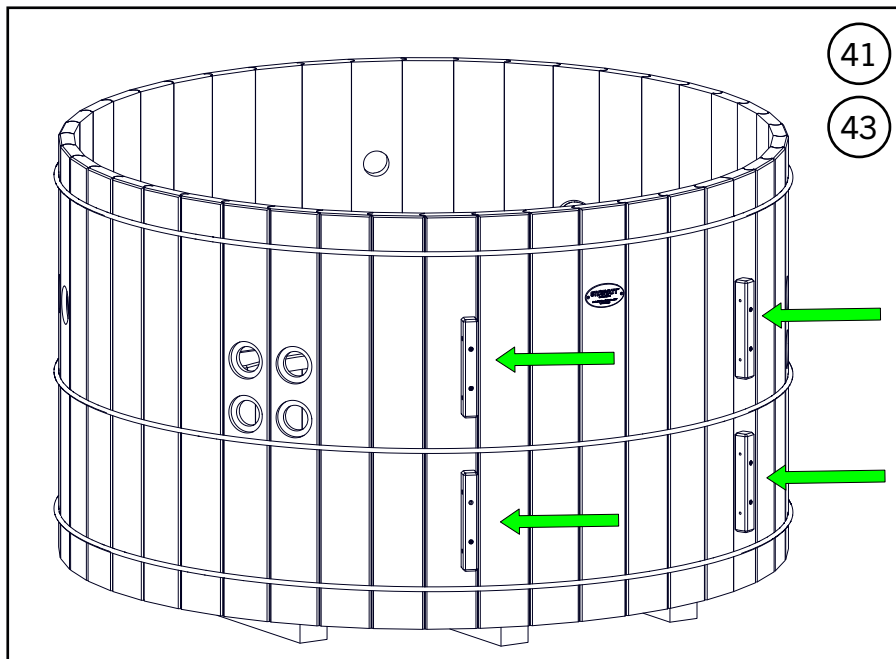

41

43

10. Positionnement de la marche encastrée

Fixez la marche encastrée contre le spa aux endroits spécifiés avec des vis 5x60.

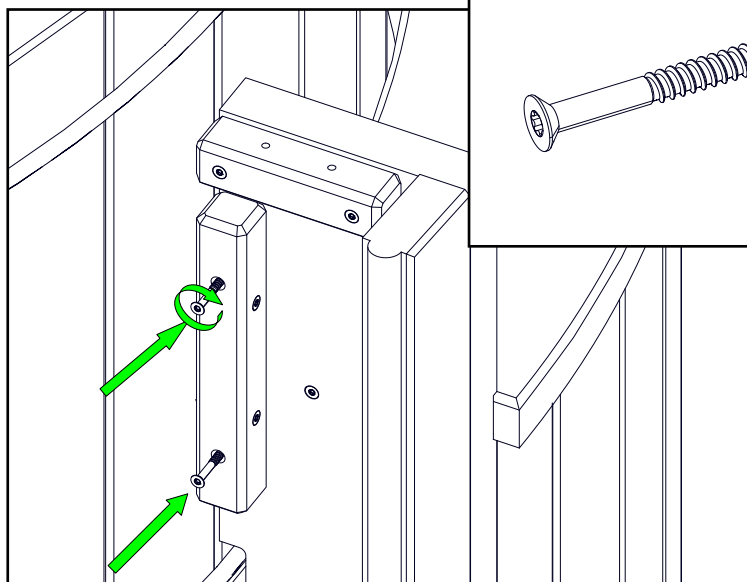

43

11. Fixation de la marche encastrée

Fixez la marche encastrée à la cuve grâce aux tasseaux de part et d'autre de celle-ci. Utilisez des vis de 5x60.

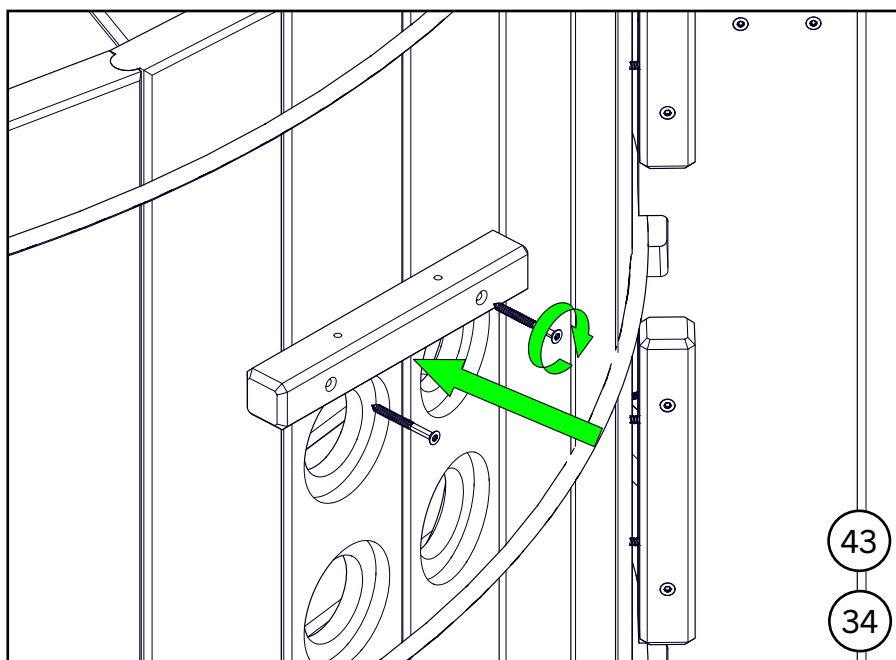
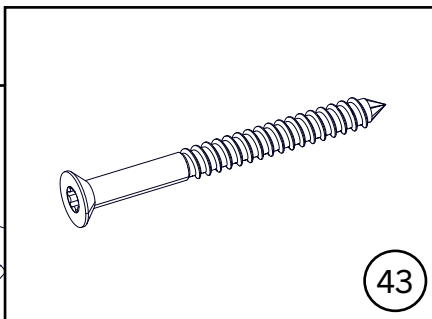

43

34

12. Positions des tasseaux d'habillage

Fixez les tasseaux avec des vis 5X60 en dessous du premier cerclage.

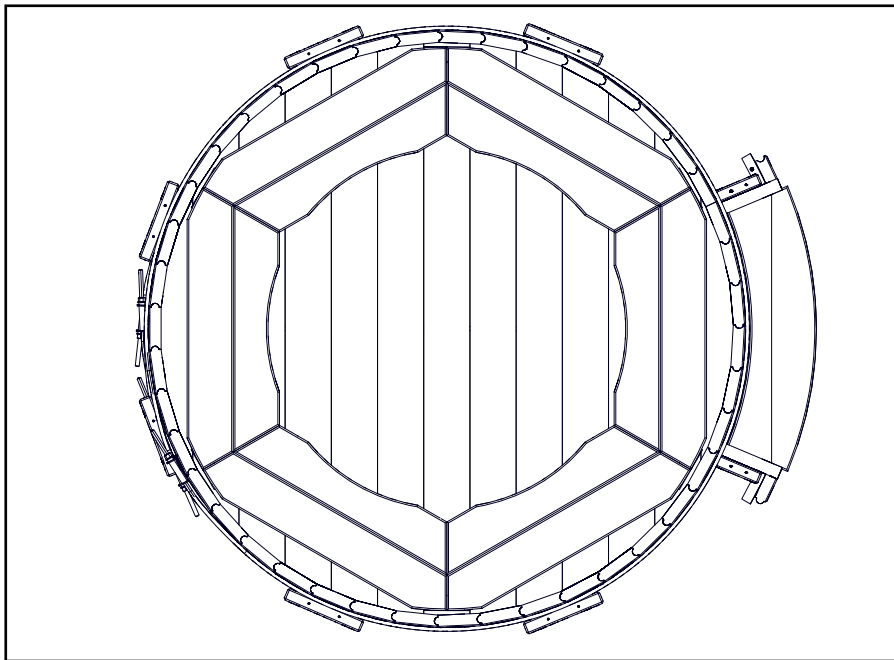

13. Tasseaux d'habillages

Fixez les tasseaux autour de la cuve aux emplacements marqués.

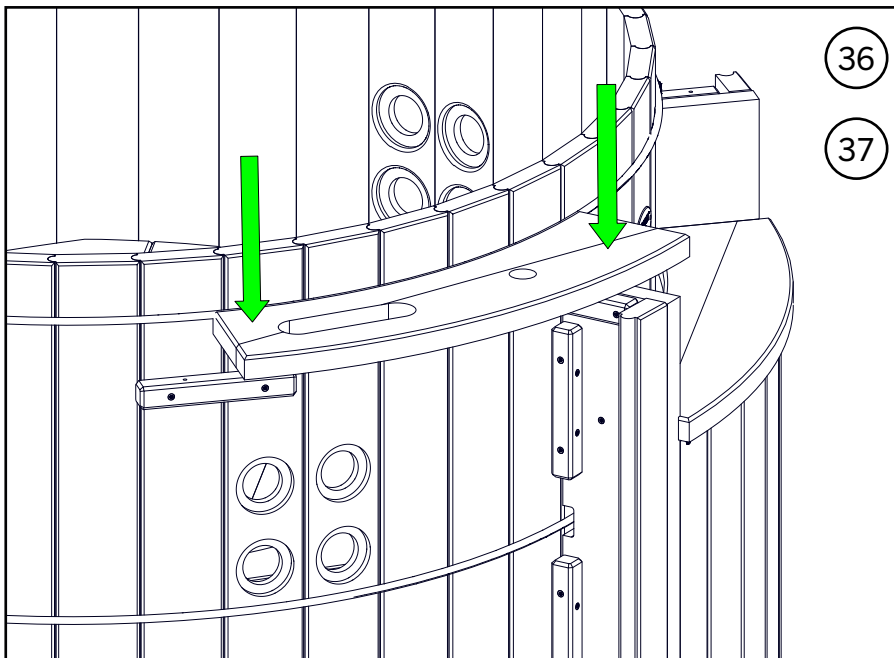

36

14. Positionnement des tablettes

37

Pour les tablettes contre la marche encastrée. Positionnez les tablettes percées pour accueillir les venturis et le clavier de commande.

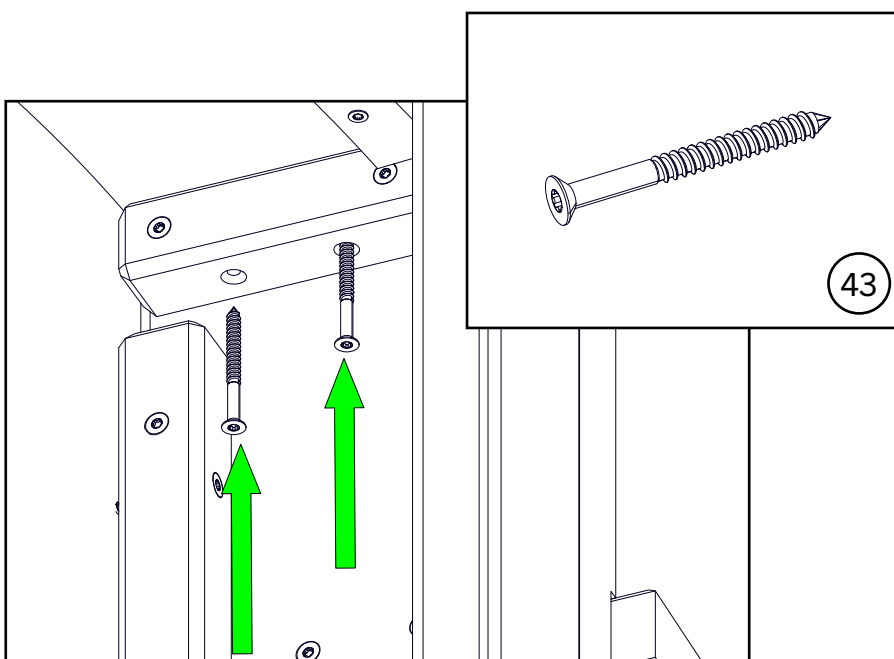

43

15. Fixations des tablettes de la marche encastrée

Fixez les tablettes avec les vis 5X60.

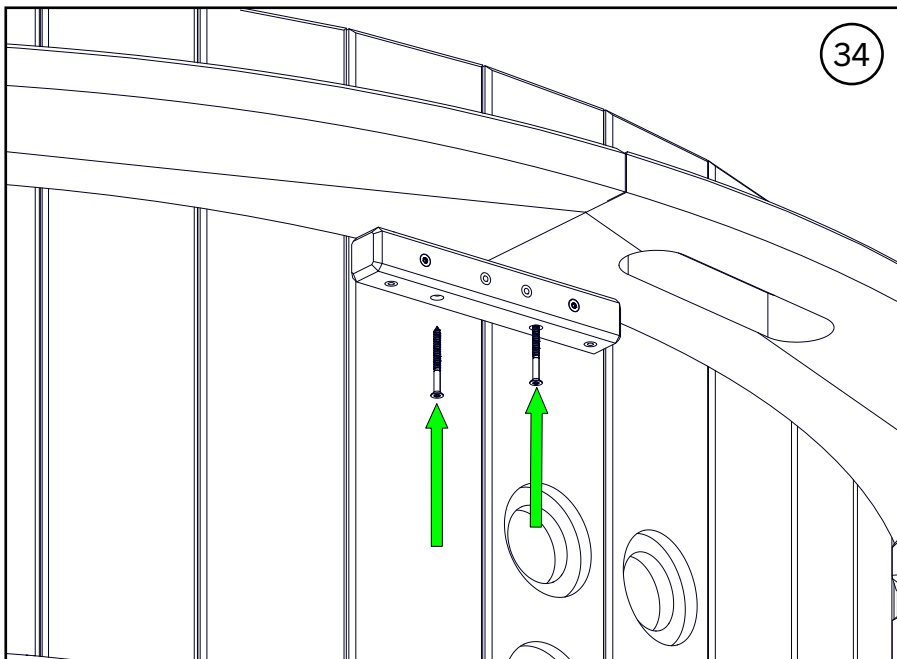

16. Fixations des tablettes

Fixez les tablettes avec les tasseaux contre la cuve avec les vis 5x60.

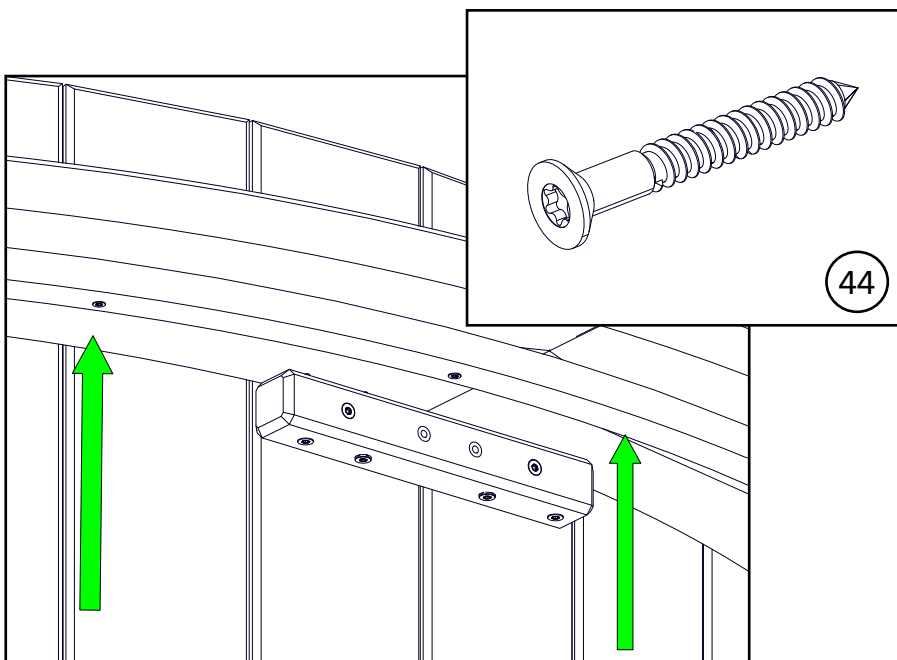

17. Arceaux des tablettes

Placez les arceaux sous les tablettes avec des vis 4x45 en suivant les marquages.

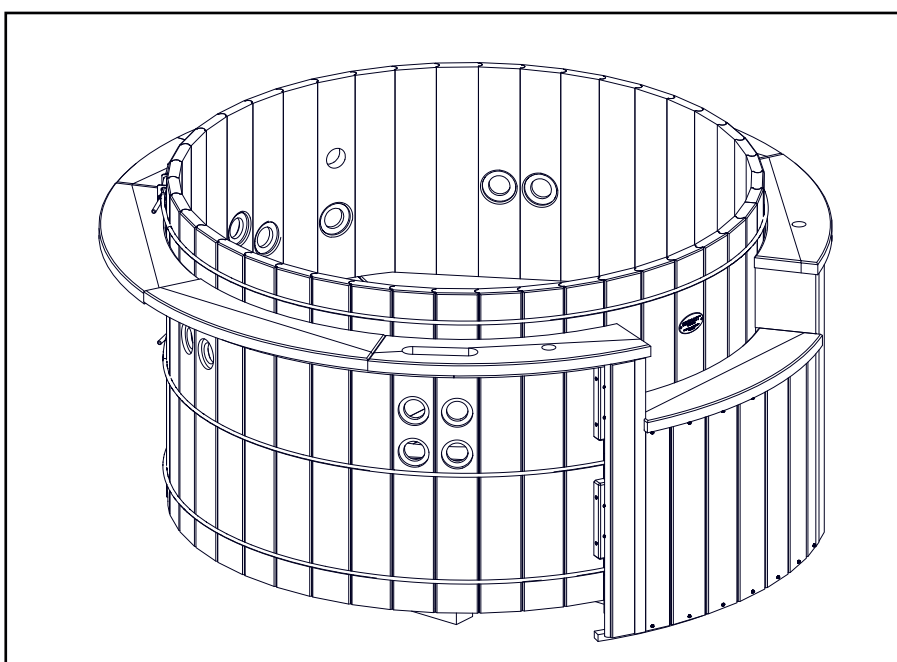

18. Tablettes et marche encastrée

Vous pouvez passer aux étapes suivantes.

INSTALLATION DES RÉSEAUX

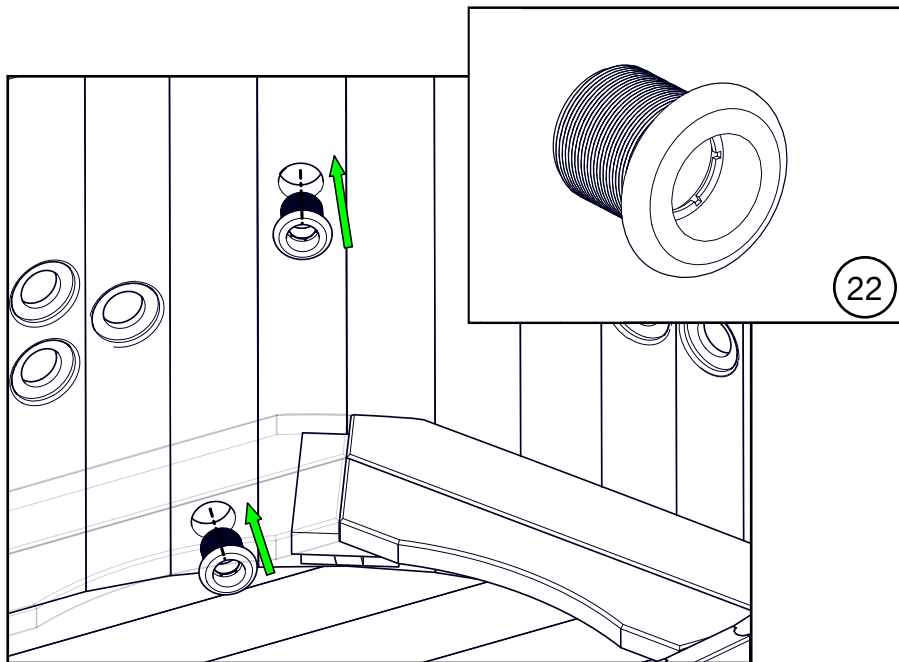

1. Les traversées de parois

À l'intérieur de la cuve, placez les traversées de parois.

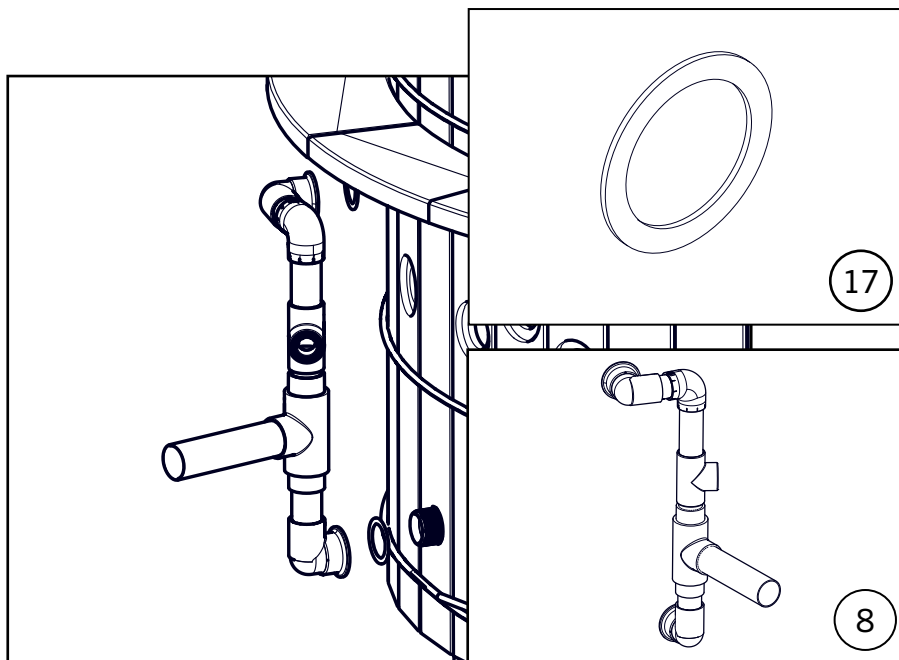

2. Les traversées de parois

Puis, à l'extérieur, placez les joints sur les traversées de parois.

Positionnez la face rainurée du joint contre le bois. Aucun silicone n'est nécessaire.

Ensuite, positionnez le raccord fixe.

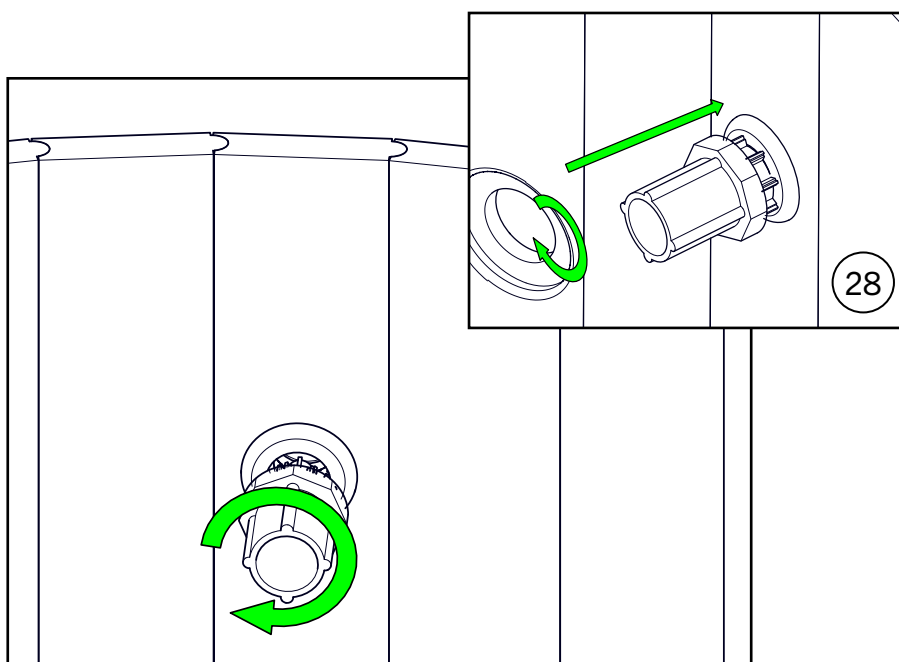

3. Serrage des traversées de parois.

Verrouillez les traversées de parois à l'aide de la clef de serrage. Insérez puis tournez la clef dans le sens horaire.

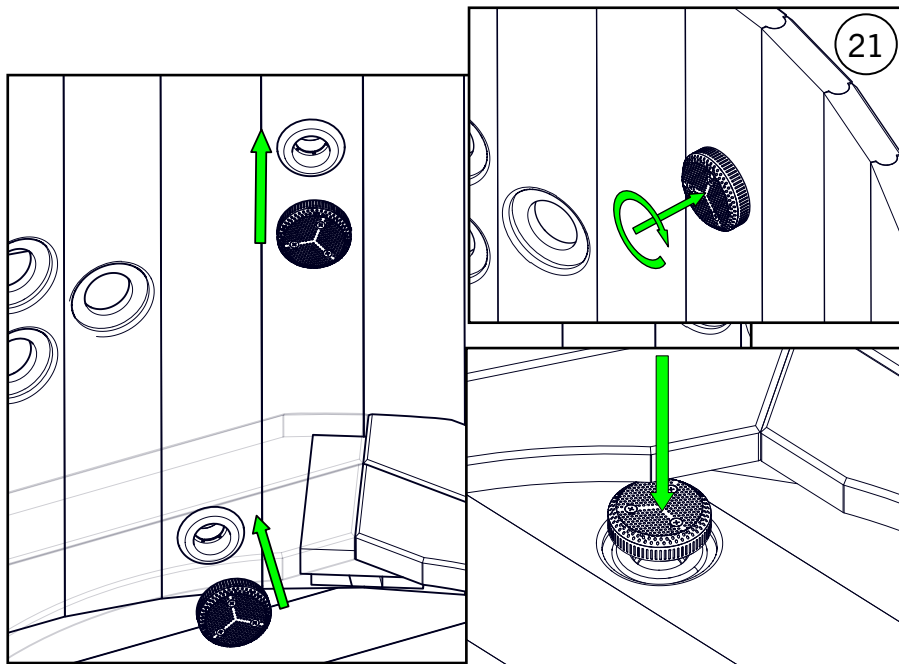

4. Les grilles de protection

Placez les 3 grilles sur les aspirations : haute et basse.
Vissez-les dans le sens horaire.

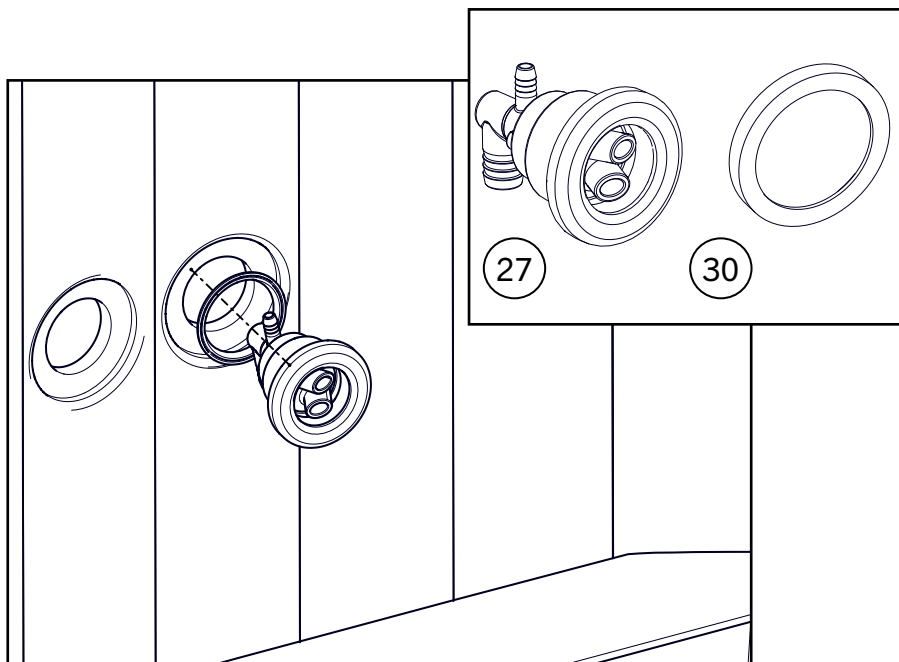

5. Jets rotatifs

Placez les jets rotatifs dans leurs emplacements.

Placez les joints à l'intérieur de la cuve entre le bois et le corps du jet.

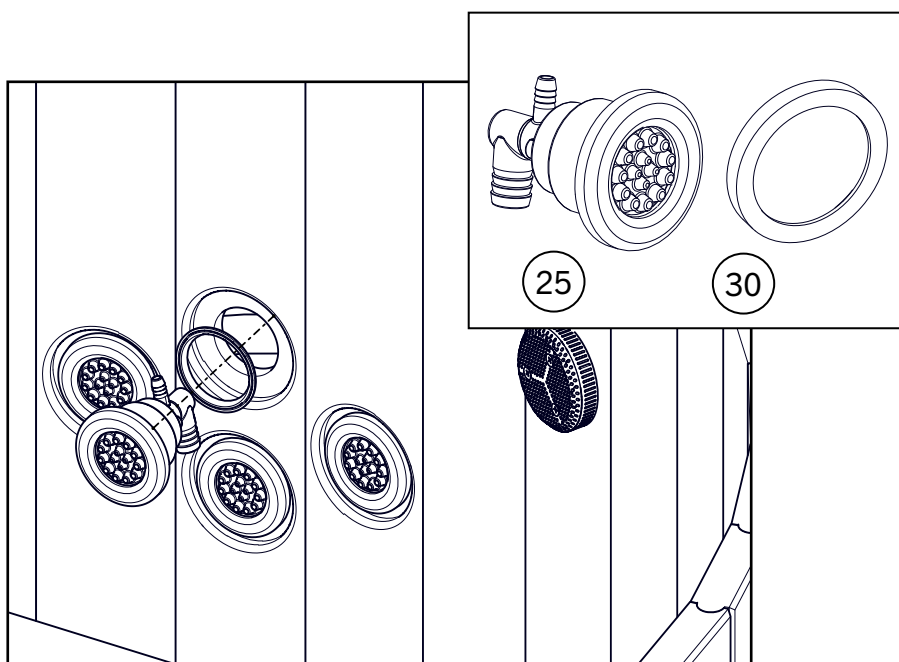

6. Jets fixes

Répétez l'étape 7 pour les jets fixes.

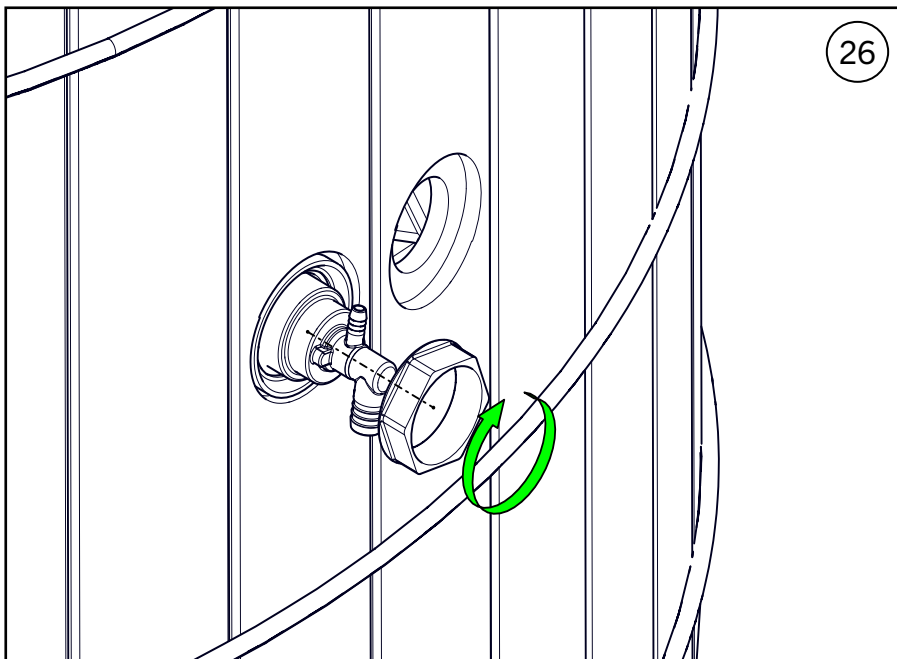

26

7. Fixations des jets

Depuis l'extérieur de la cuve, serrez dans le sens horaires les écrous des jets pour les fixer.

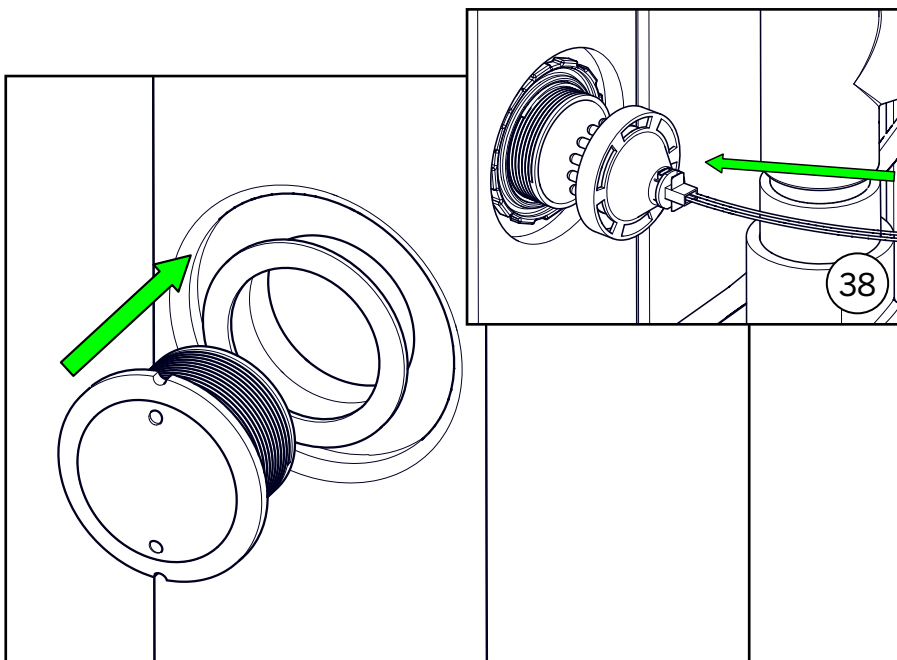

38

8. Fixation de la lampe Led

Placez la vitre de la lampe et le joint silicone à l'intérieur de la cuve.

En parallèle, fixez l'ensemble avec la bague cranté à l'extérieur de la cuve, puis fixer le corps de la lampe led.

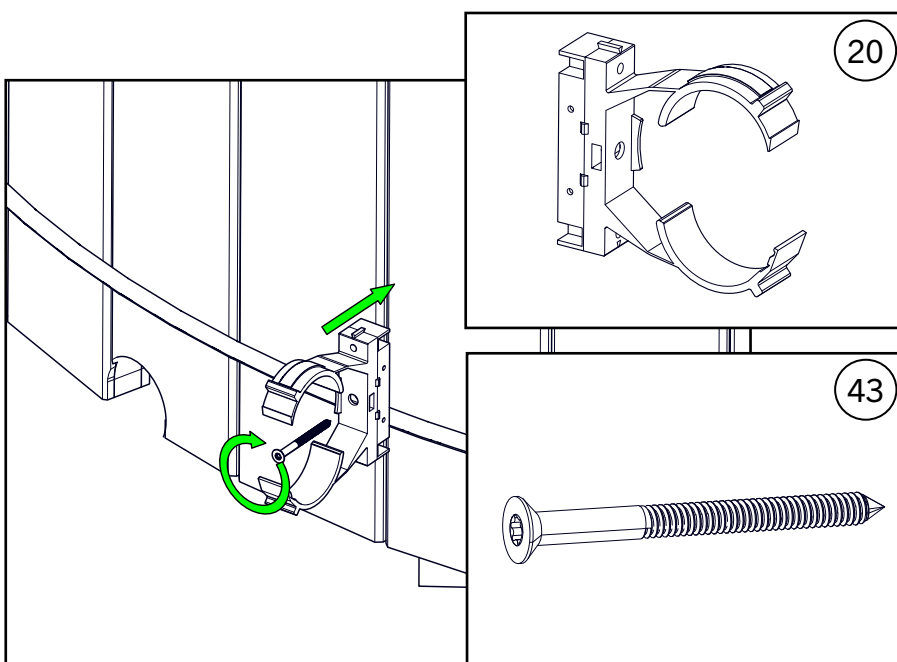

20

9. Placement des colliers du réseau hydraulique

Placez les colliers avec des vis 5x60 en bas de la cuve sur les emplacements marqués.

43

10. Position des colliers du réseau hydraulique

Répétez l'étape 11 pour le reste des colliers sur les marquages.

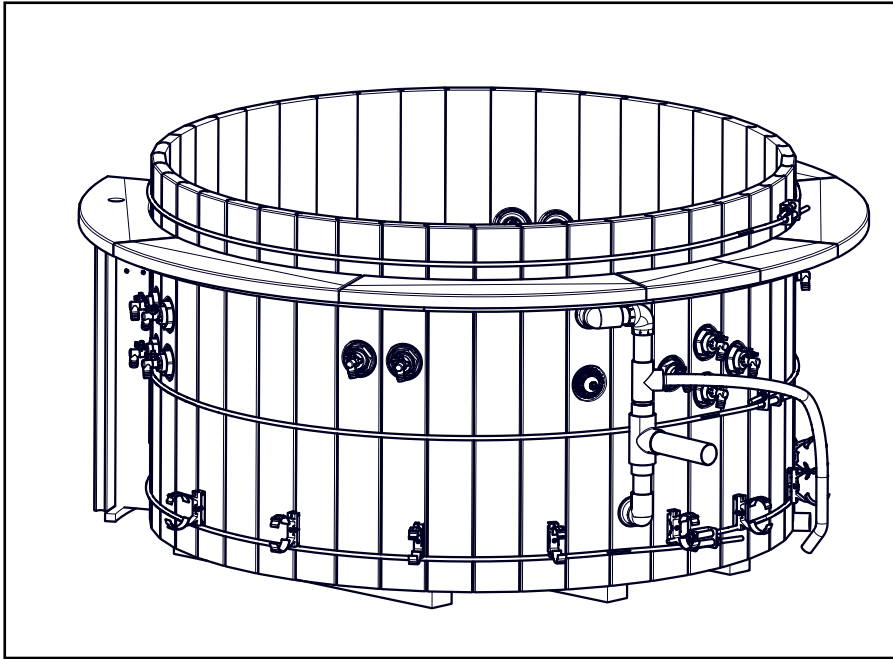

11. Placement des colliers des réseaux venturis

Placez les colliers avec des vis 4x30 en haut de la cuve sur les emplacements marqués.

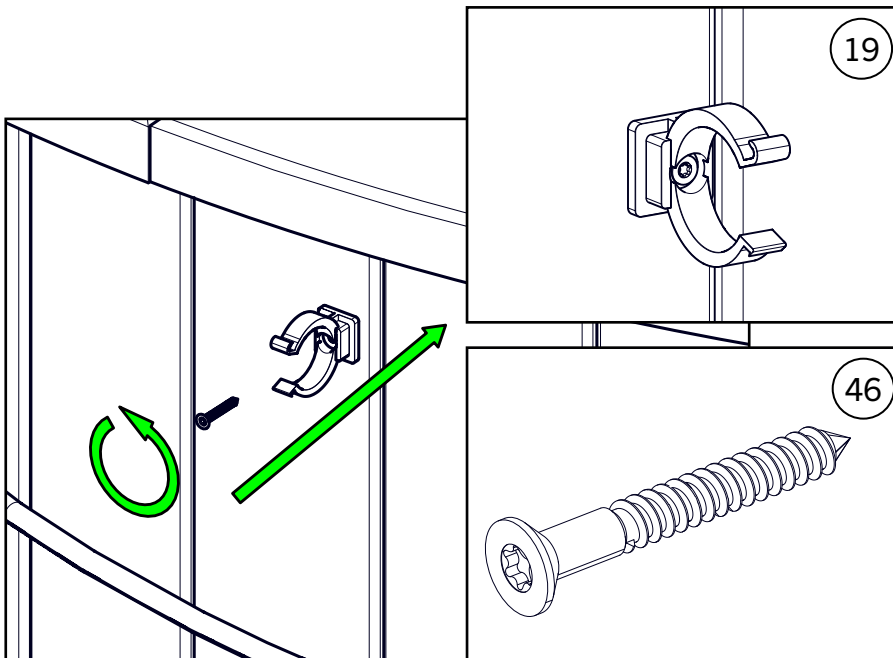

12. Position des colliers des réseaux venturis

Répétez l'étape 13 pour le reste des colliers sur les marquages.

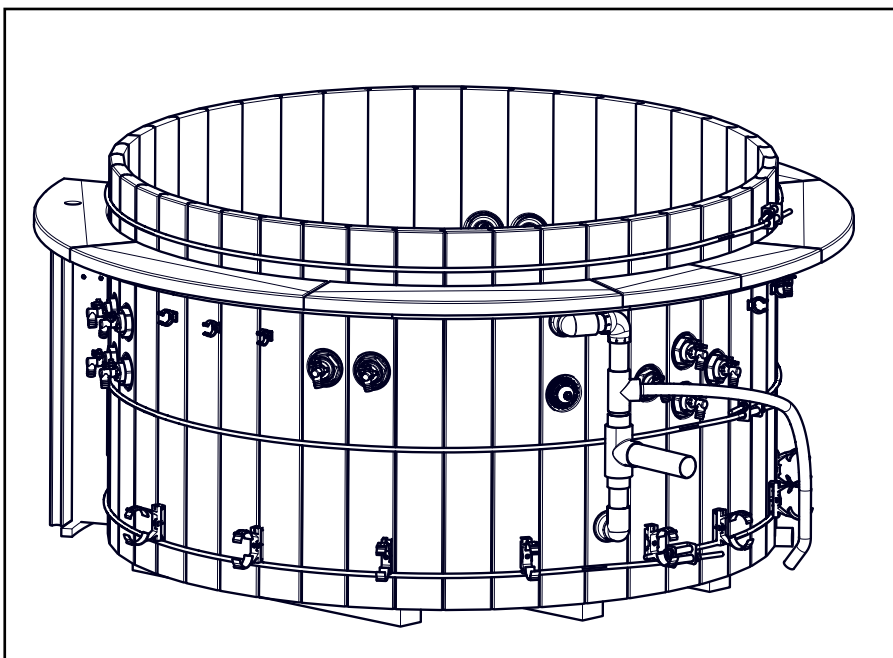

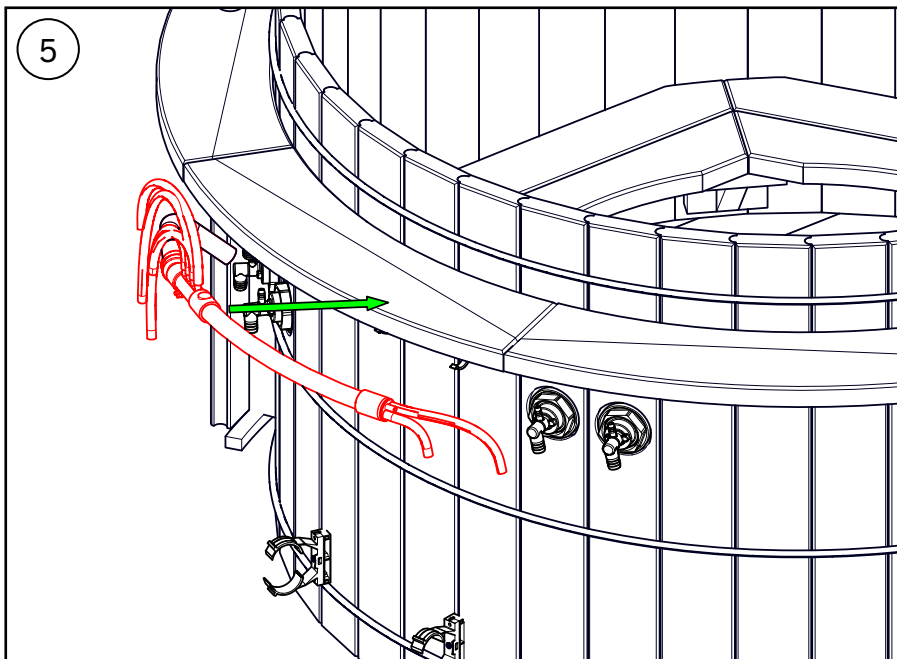

13. Position du réseau venturi court

Placez le réseau venturi court à l'aide des colliers.

Mettez en place le circuit air avec les collecteurs dirigés vers le haut.

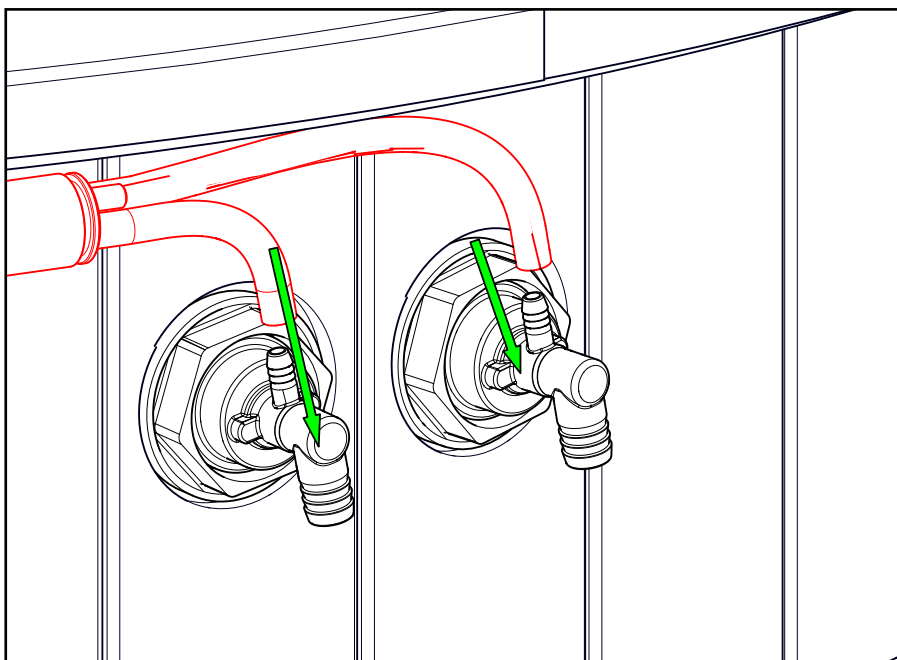

14. Raccordement du réseau venturi

Ajustez les longueurs des tuyaux pvc avant de raccorder !

Raccordez les réseaux de part et d'autre du réseau venturi court aux jets.

Vous pouvez également coller ces tuyaux avec une colle spéciale piscine. L'étanchéité dans le temps sera plus sûre.

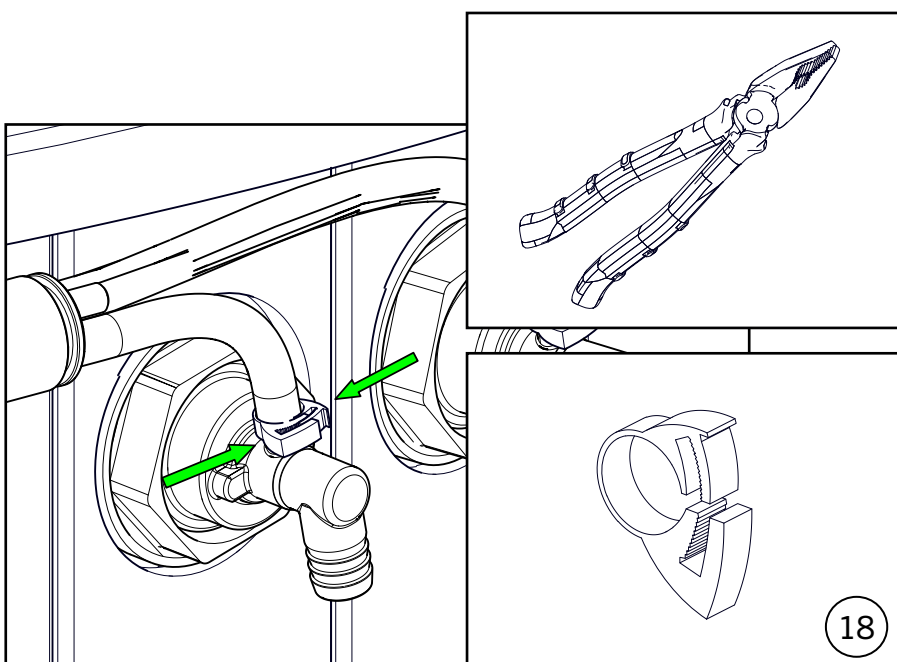

15. Raccordement du réseau venturi

Utilisez les colliers de serrage pour verrouiller les raccordements des réseaux venturis aux jets.

Veillez à bien serrer les colliers à l'aide d'une pince plate pour éviter les fuites.

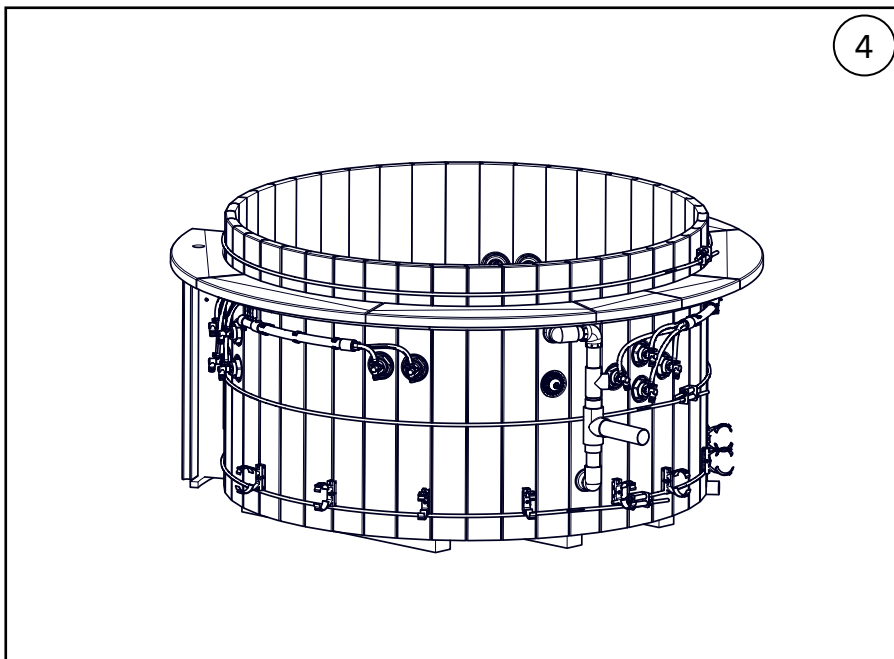

16. Position du réseau venturi long

Répétez les opérations précédentes avec le réseau venturi long.

Les réseaux venturis sont maintenant raccordés.

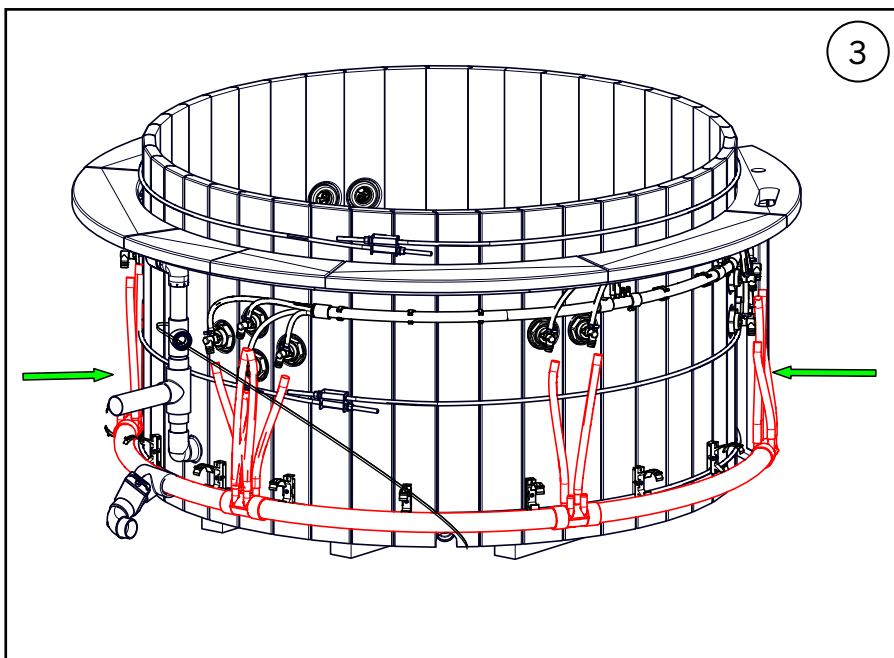

17. Position du réseau hydraulique

Positionnez le réseau hydraulique dans les colliers du bas.

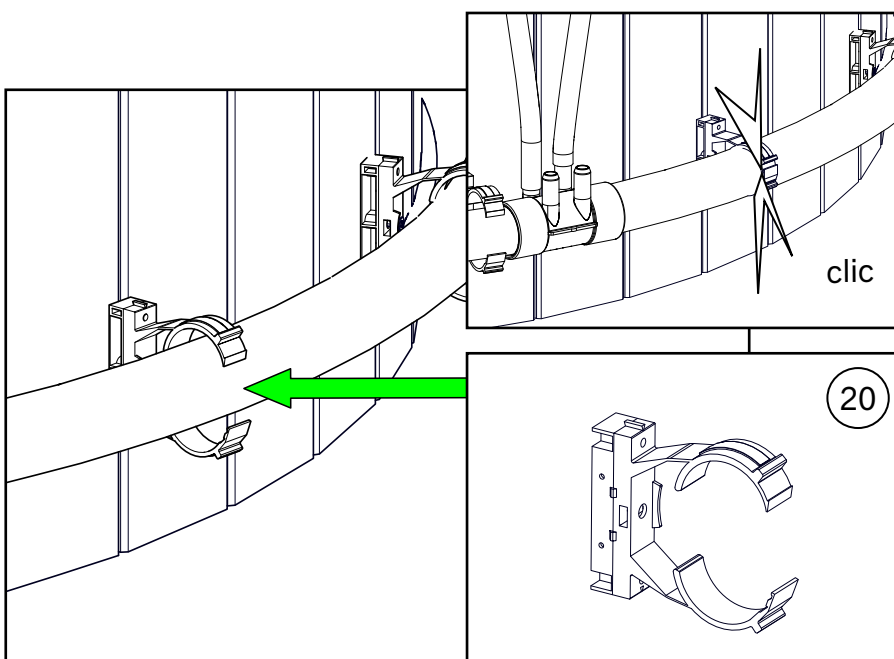

18. Verrouillage du réseau hydraulique

Fermez tous les colliers en les clipsants pour maintenir le réseau en place.

Appuyez vers le bois pour fermer le collier plus facilement.

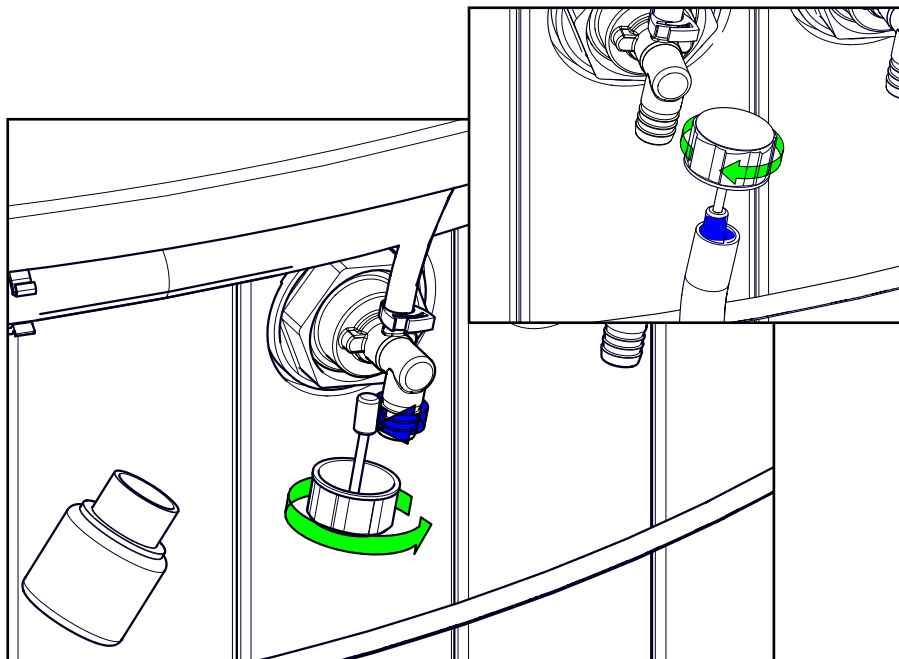

19. Collage du réseau hydraulique

Munissez-vous de la colle pour PVC, assurez vous que les pièces soient sèches. Nettoyez avec un chiffon et du dissolvant.

Appliquez ensuite la colle autour des embouts des jets.

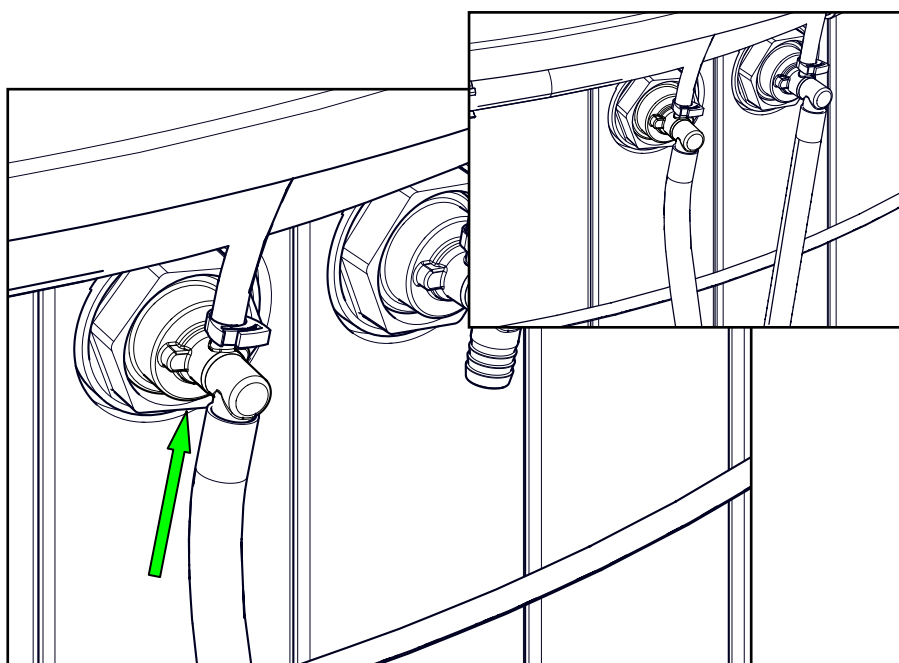

20. Raccordement du réseau hydraulique

Ajustez les longueurs des tuyaux pvc avant de raccorder !

Raccordez ensuite les réseaux aux jets. Veillez à ce que les tubes PVC arrivent en butés afin d'éviter les fuites.

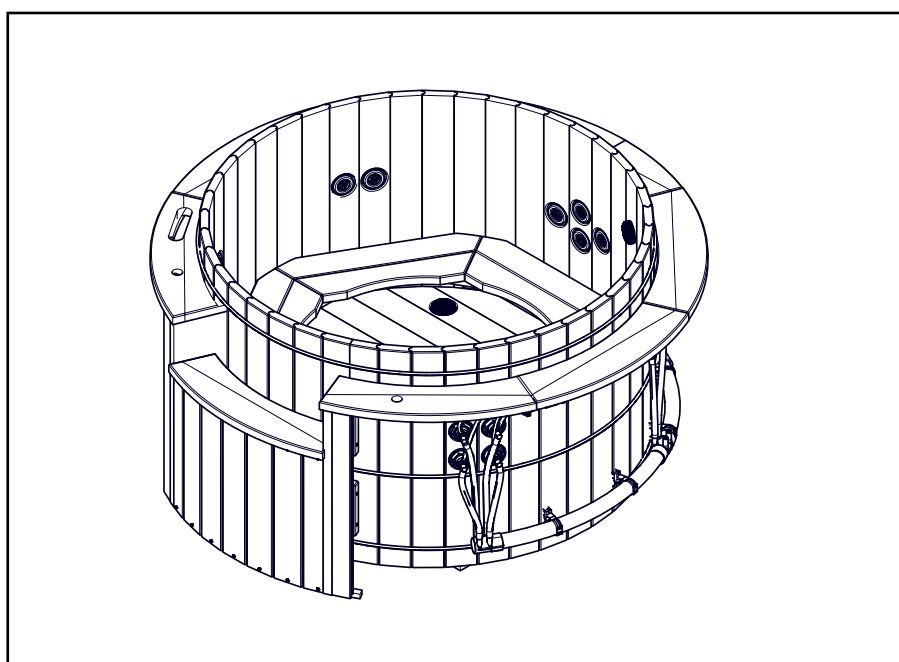

21. Raccordement du réseau hydraulique

Répetez l'étape précédente sur l'ensemble des jets.

Le réseaux hydraulique est maintenant raccordé.

INSTALLATION DU GROUPE TECHNIQUE

0. Nomenclature du Groupe technique

- 1-Pompe de filtration
- 2-Filtre
- 3-Réchauffeur

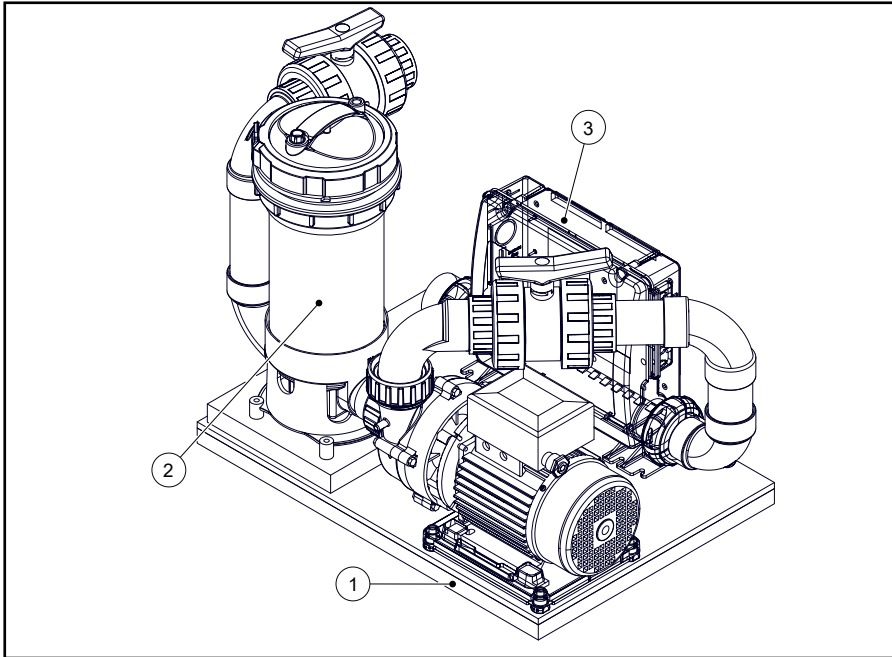

1. Le groupe technique

Le groupe technique est fourni avec une plaque de mousse isolante « Stirodur » grise, installée en dessous.

Le groupe technique est déjà entièrement assemblé, vous n'avez plus qu'à visser les unions.

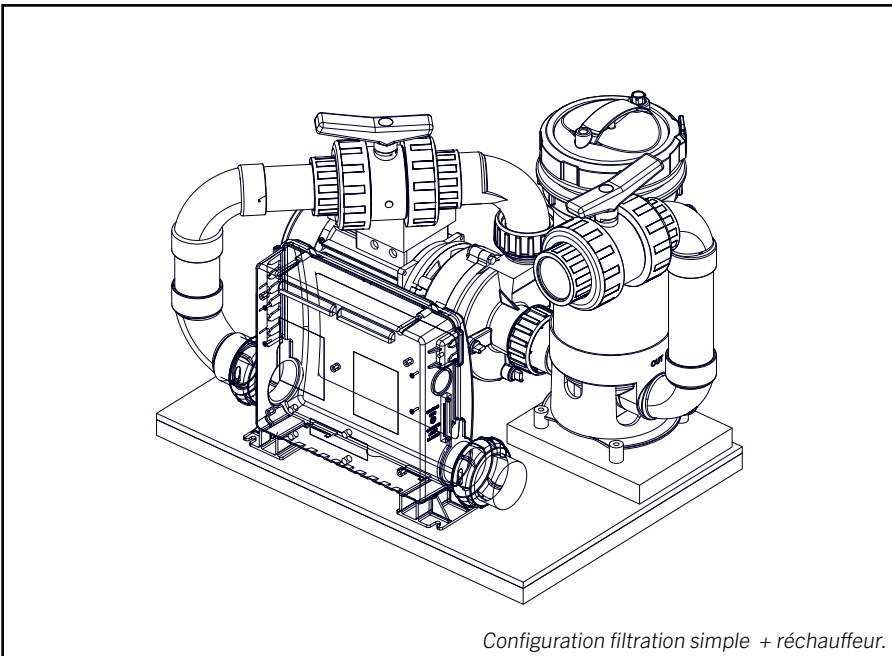

Configuration filtration simple + réchauffeur.

2. Position du groupe technique

Placez le groupe technique à l'arrière de la cuve, positionnez -le dans l'axe de celle-ci.

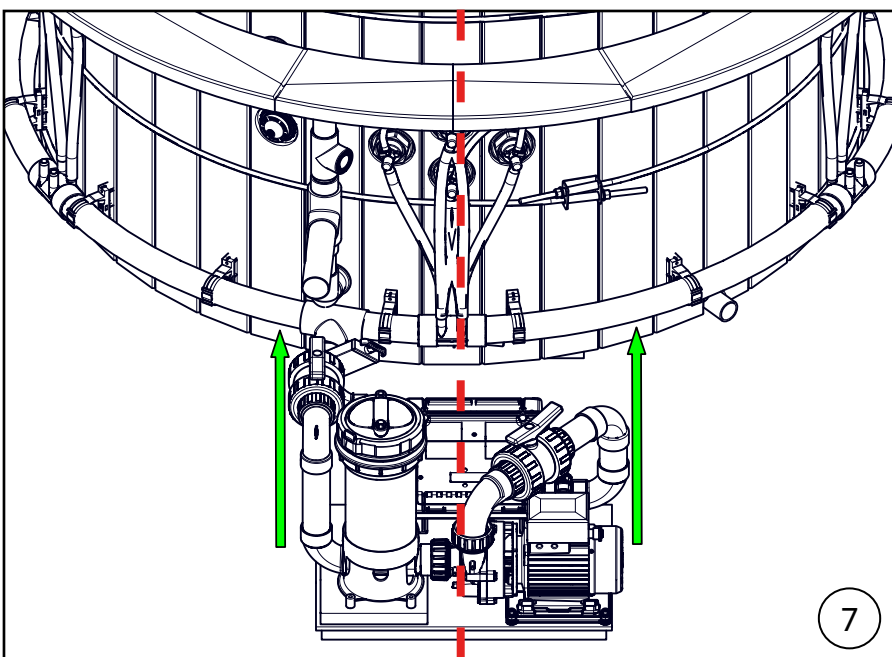

7

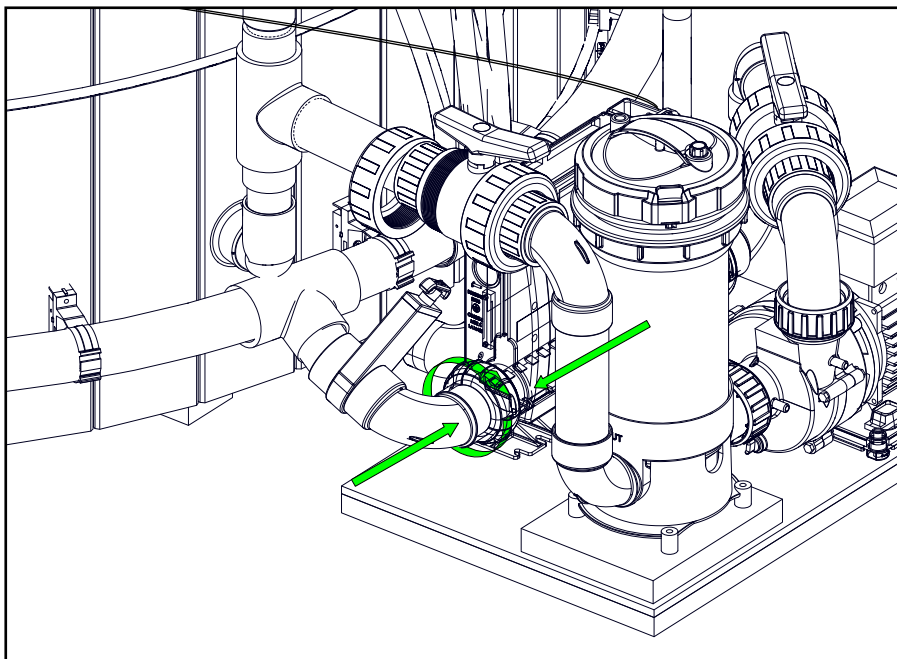

3. Raccordement du groupe technique

Serrez l'union dans le sens horaire au niveau du réchauffeur.

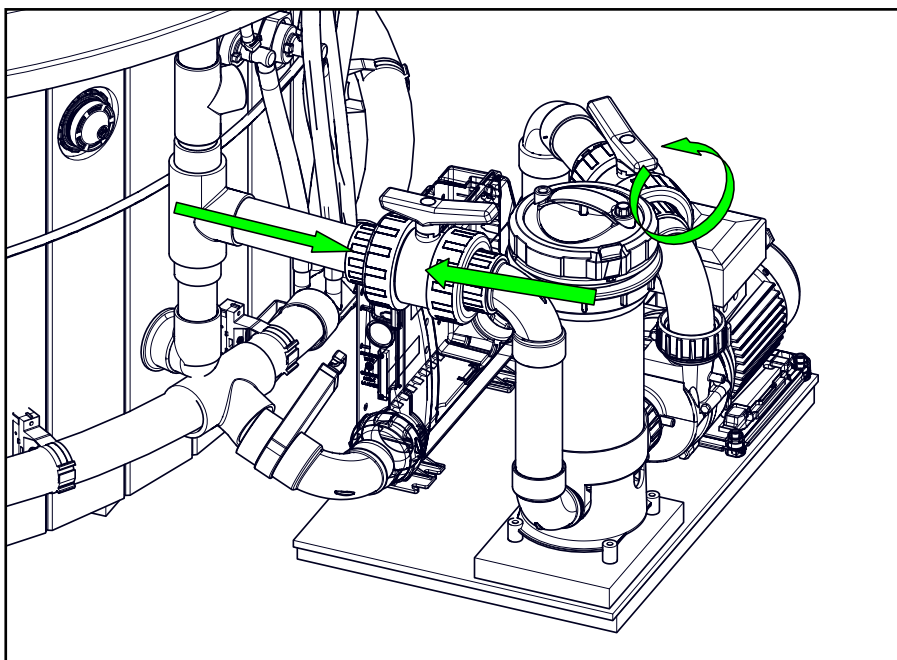

4. Raccordement du groupe technique

Répétez l'étape 3 pour l'union de la vanne raccordé au filtre.

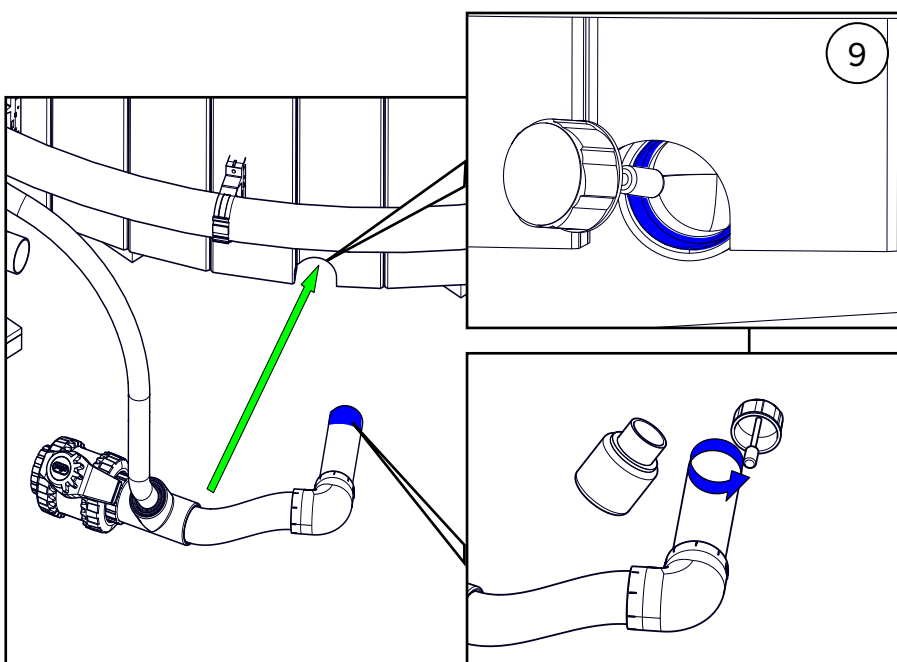

5. Raccordement de l'évacuation

Raccordez l'évacuation à la traversée de paroi du fond.

INSTALLATION DE L'HABILLAGE

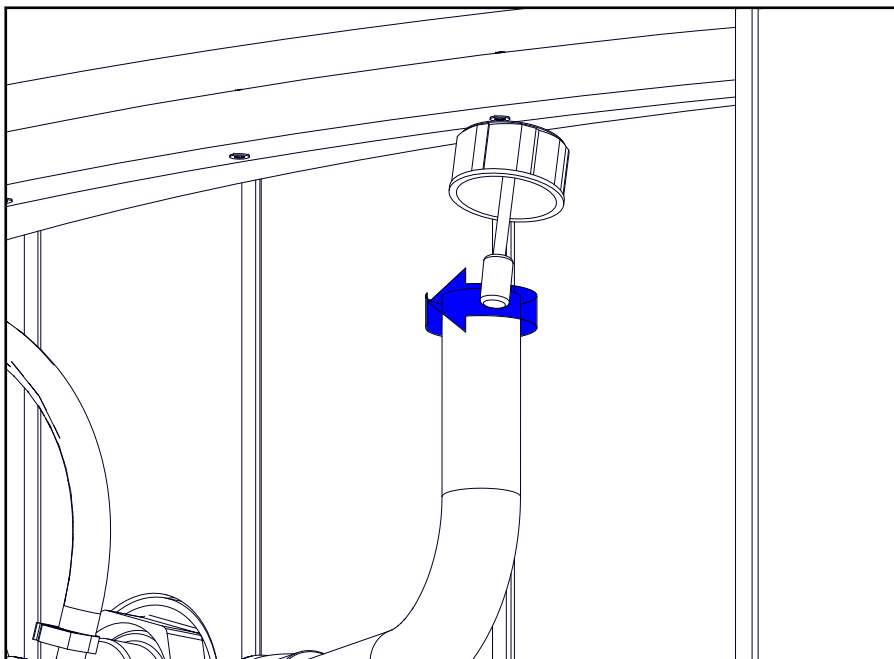

1. Collage des venturis

Appliquez de la colle dans la nourrice qui accueille le raccord venturi.

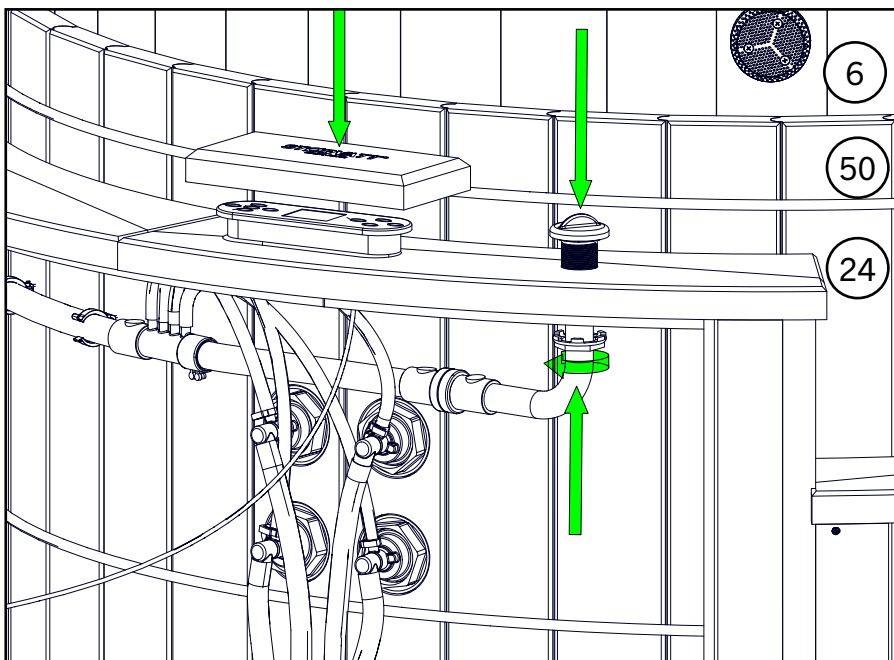

2. Mise en place des venturis

Arrivée à la tablette percée, vous pouvez raccorder le venturi.

Répétez cette étape pour le deuxième venturi*.

**excepté pour le diamètre 150 qui ne dispose que d'une seule tablette percée.*

Placez le clavier dans son emplacement et le cache clavier par-dessus.

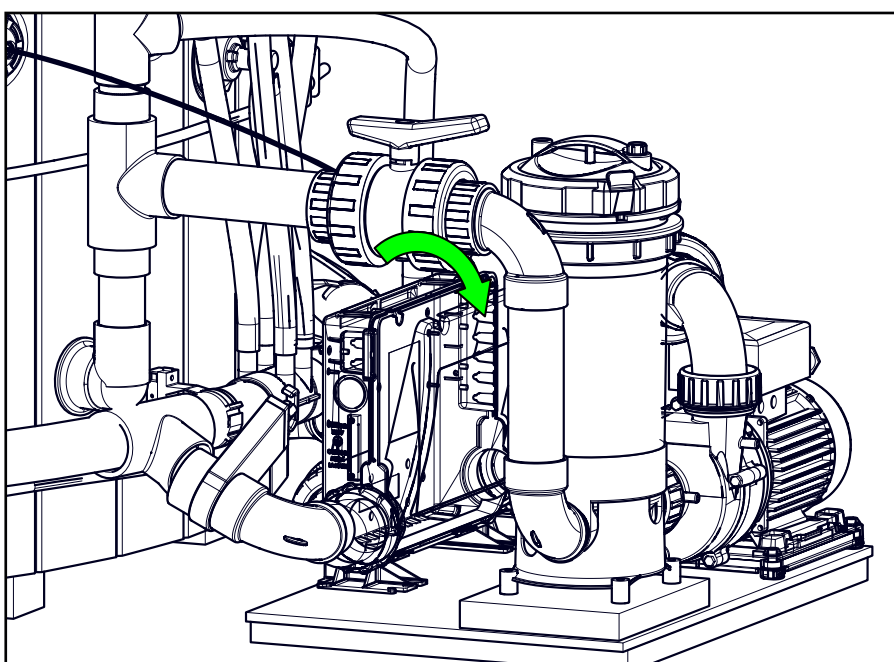

3. Raccordement de la lampe et du clavier

Ouvrez le capot du réchauffeur pour accéder aux connectiques.

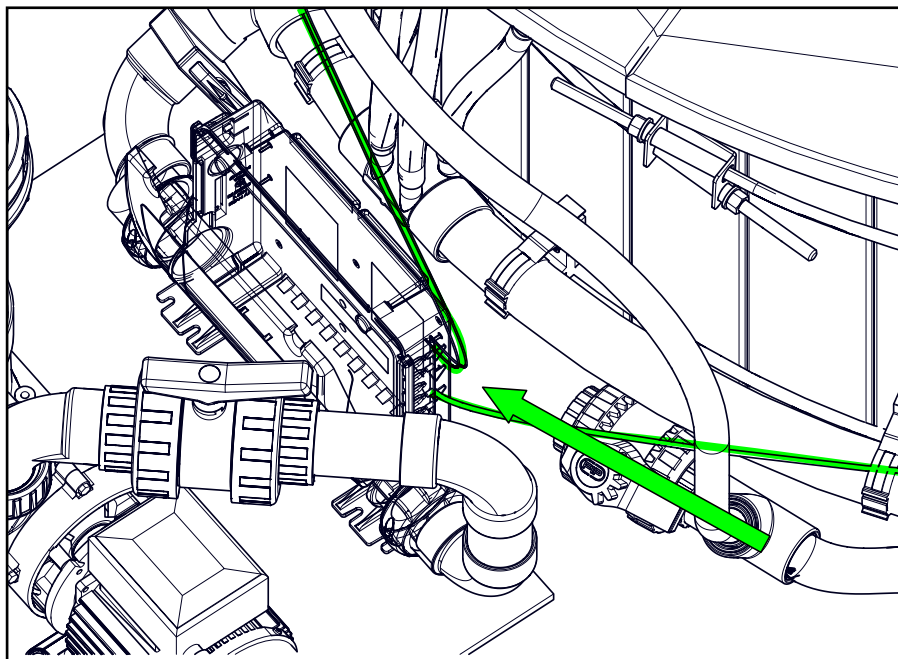

4. Raccordement de la lampe et du clavier

Raccordez le clavier et la lampe en suivant les schémas de raccordement.

La connexion dans le réchauffeur se fait avec la prise AMP sur l'emplacement « light ». Le clavier se raccorde sur « Main » (4 pins).

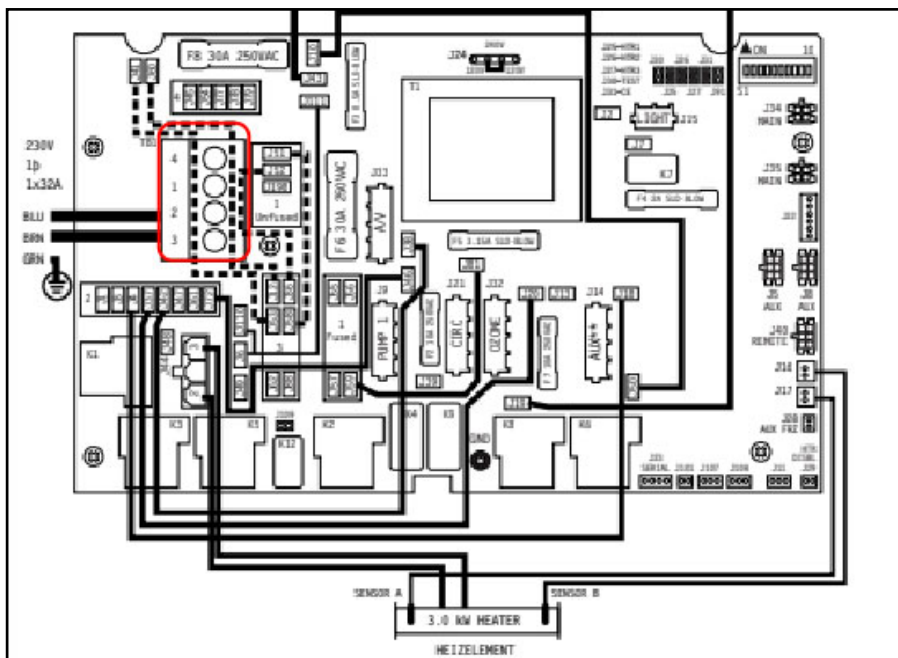

5. Schéma de raccordement

— Alimentation

Eclairage Led sur les jets (option) :

Fixez les câbles avec les rizlans fournis. Vous aurez une série à gauche, et une à droite. Le répartiteur (petit élément gris) se branche dans le réchauffeur, et les deux autres câbles permettent de raccorder la série de droite et celle de gauche.

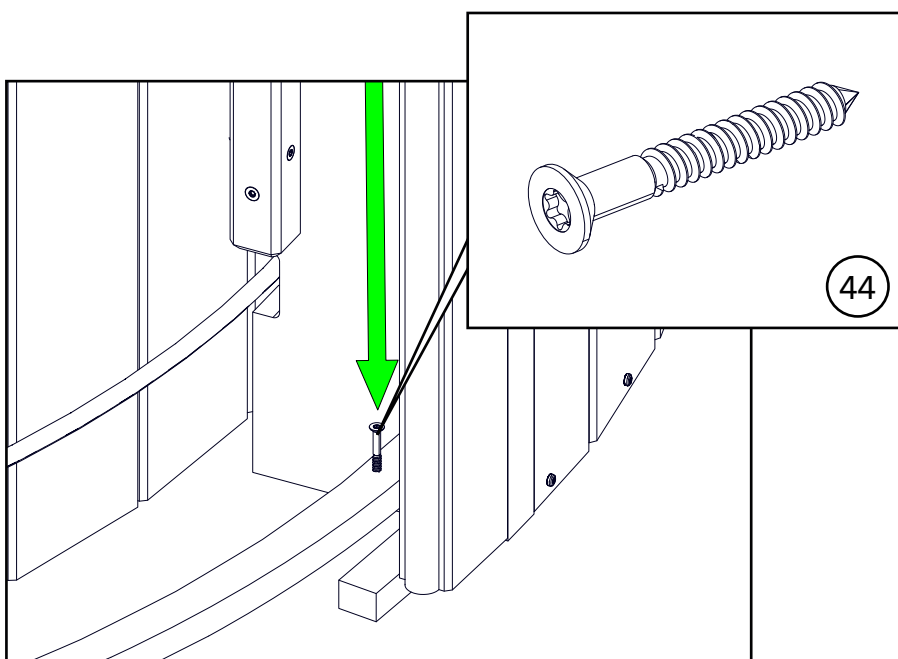

6. Structure de l'habillage

Constituez le cerclage sur le pourtour du spa à 15 cm à l'extérieur du spa.

Avec des vis 4x45, fixez les arceaux en contreplaqué depuis la marche encastrée.

44

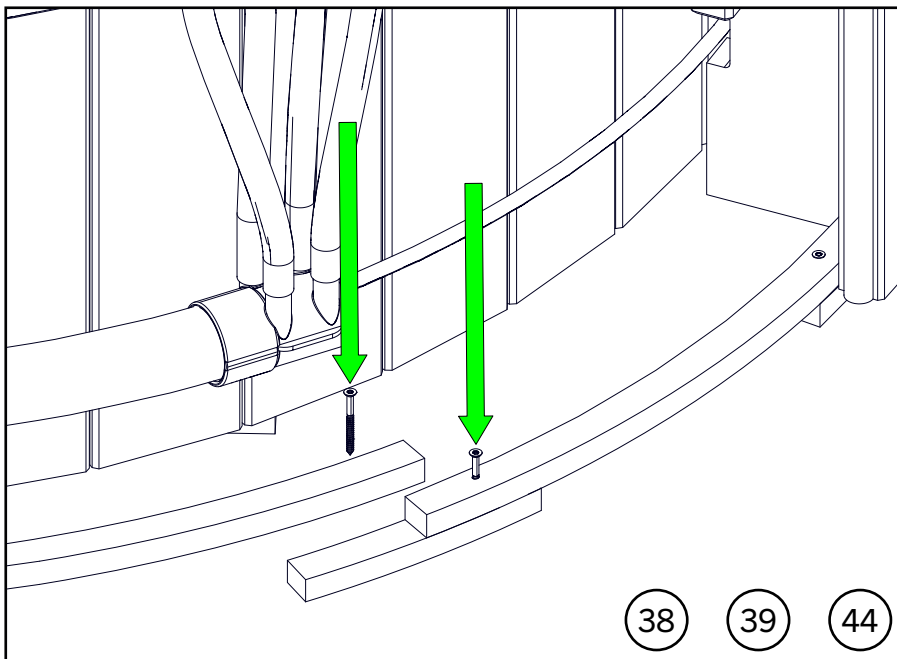

7. Structure de l'habillage

Utilisez les cales en contreplaqué de 21 mm au besoin vous pouvez les fixer au sol.

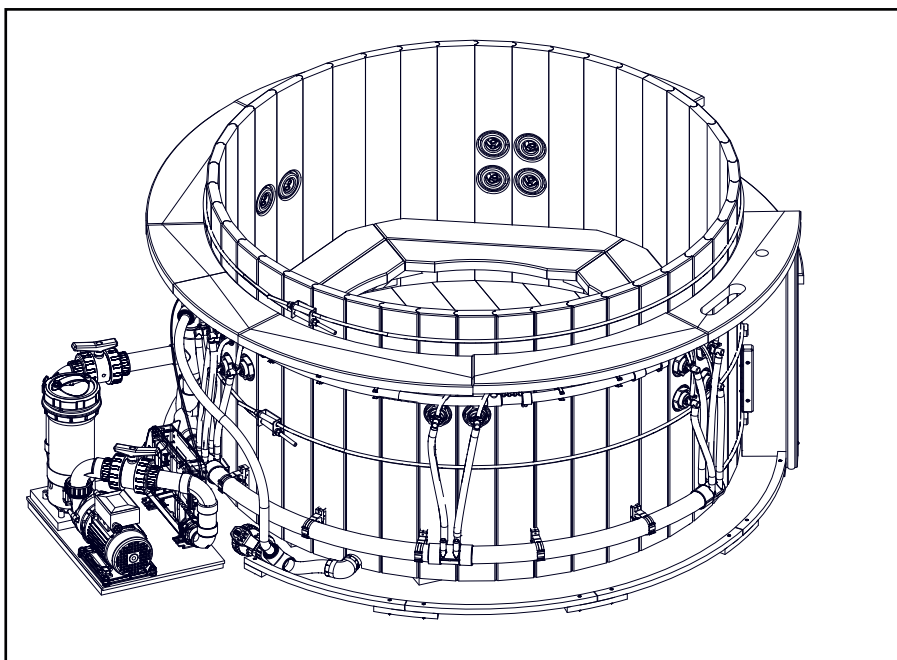

8. Structure de l'habillage

Faites le tour complet de la cuve de chaque coté du groupe technique.

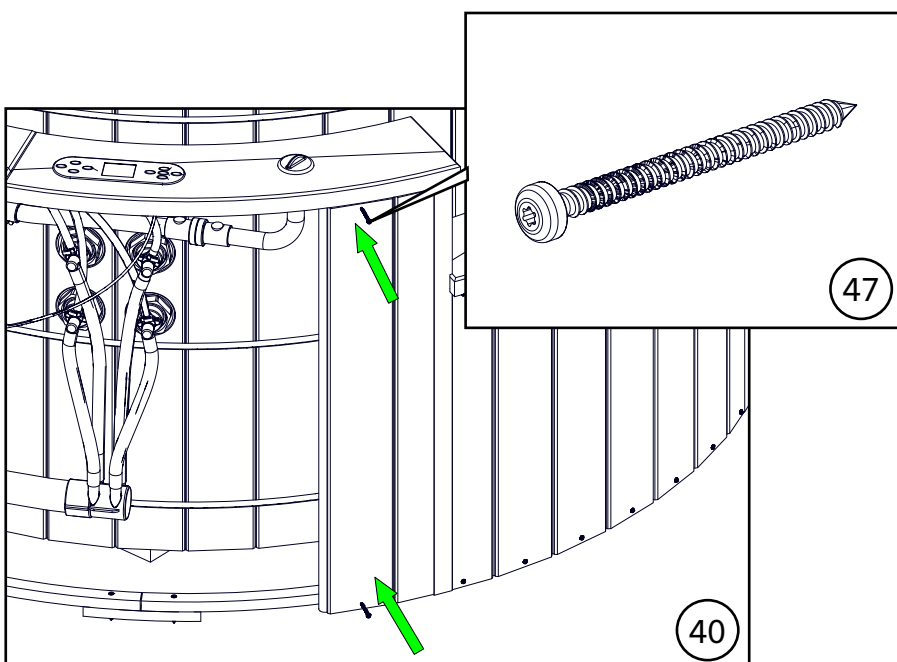

9. Les douves d'habillage

Il est important que la structure basse soit bien posée. Les douves seront fixées dessus, et les tablettes reposeront sur les douves.

Si une personne monte sur les tablettes, elles doivent supporter le poids de la personne. Les douves d'habillage servent également de report de charge pour les tablettes.

Utilisez les vis à tête boulonnées de 4x60

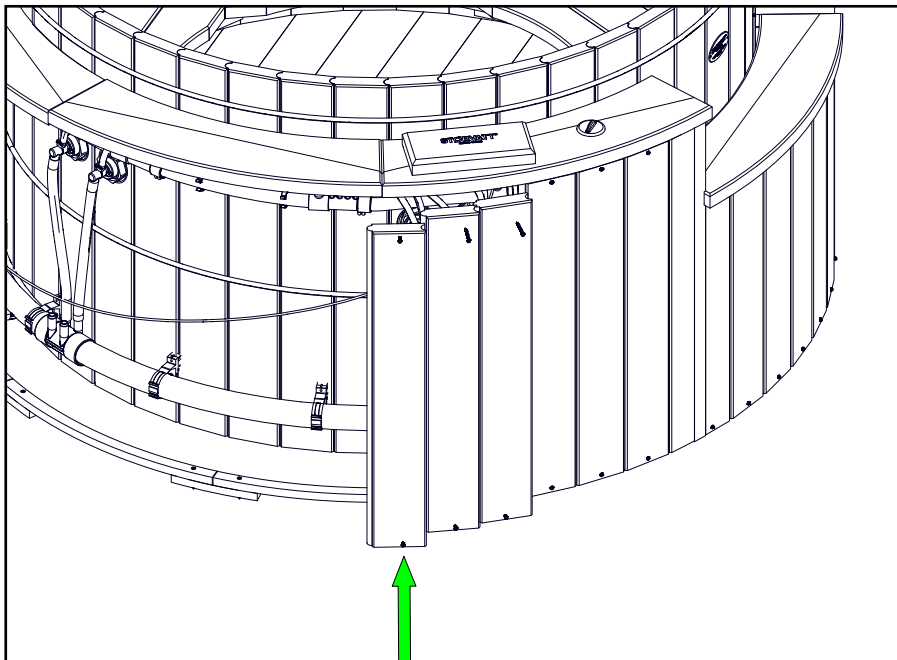

10. Les douves d'habillage

Installez les douves d'habillage pour faire le tour complet du spa.

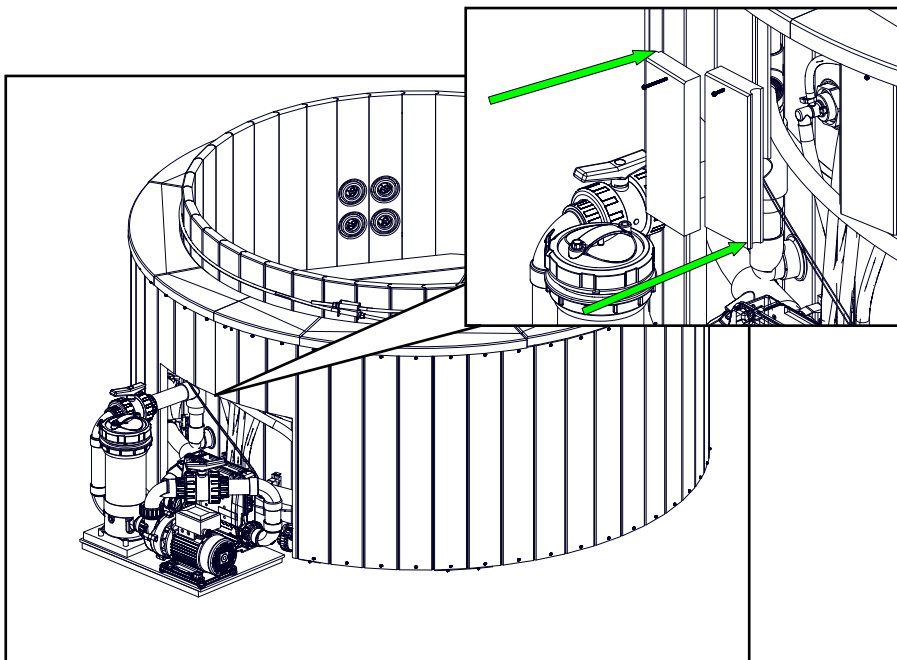

11. Les douves d'habillage

Installez les douves d'habillages coupées pour conserver l'accès au groupe technique.

Au besoin, coupez les deux dernières douves afin de les ajuster. Fixez-les ensuite comme les douves précédentes.

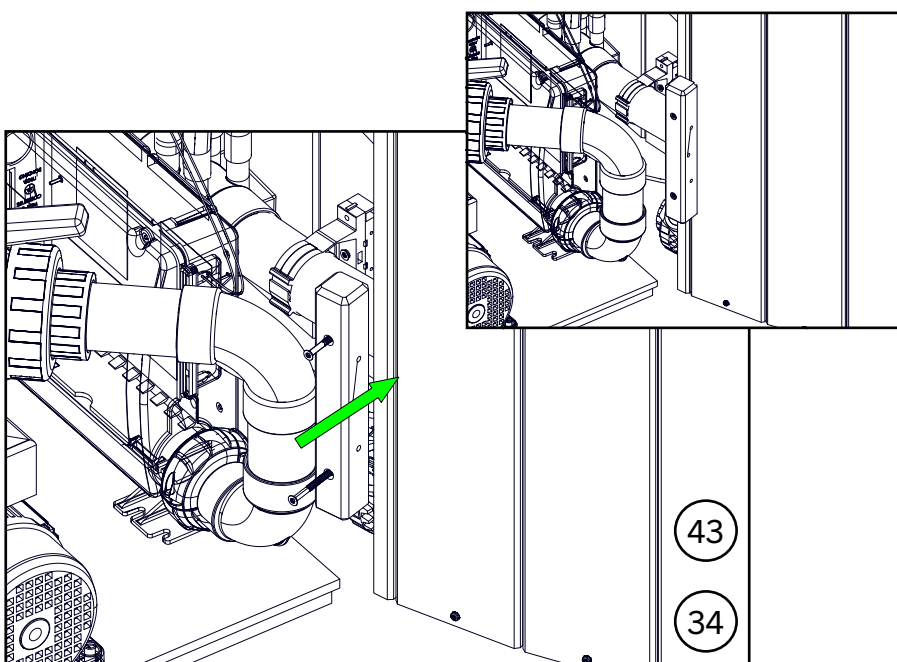

12. Tasseaux du groupe technique

Fixez les tasseaux sur les emplacements marqués de chaque côté du groupe technique avec des vis 4x60

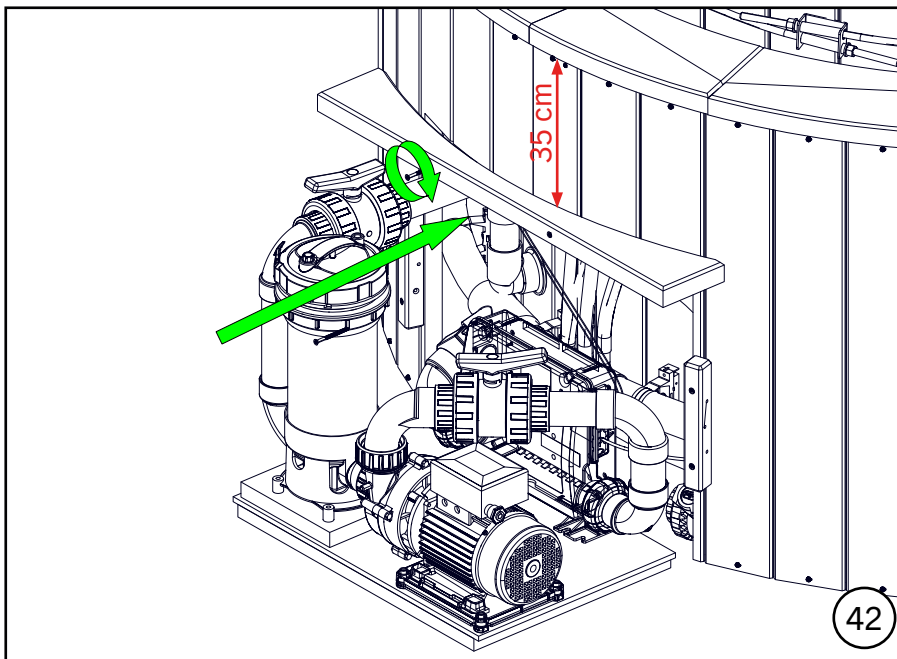

13. Position du coffre

Fixez la pièce en demi-lune contre les douves d'habillage avec des vis 5x60.

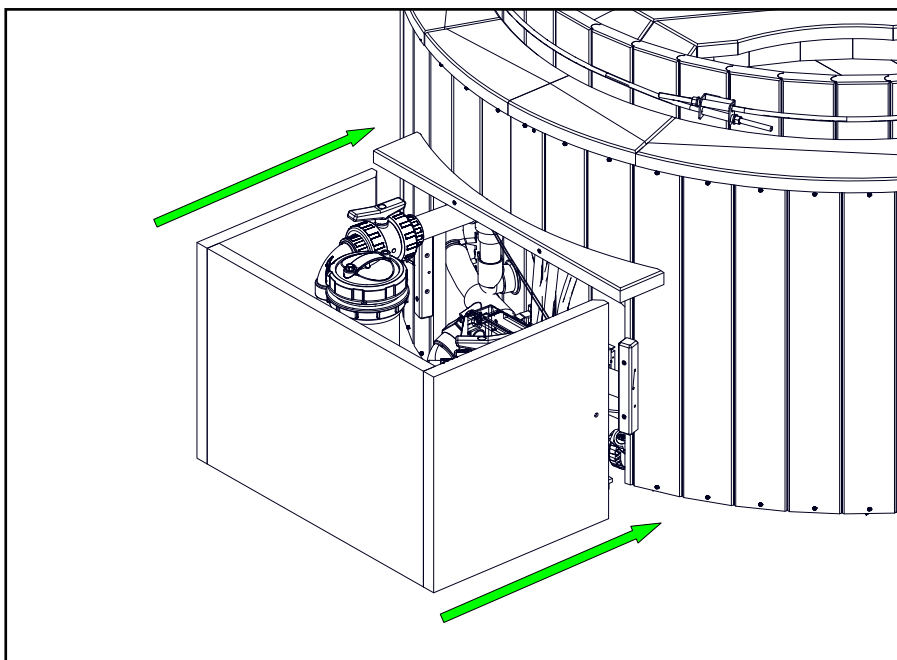

14. Fixation du coffre

Positionner le coffre contre la paroi d'habillage

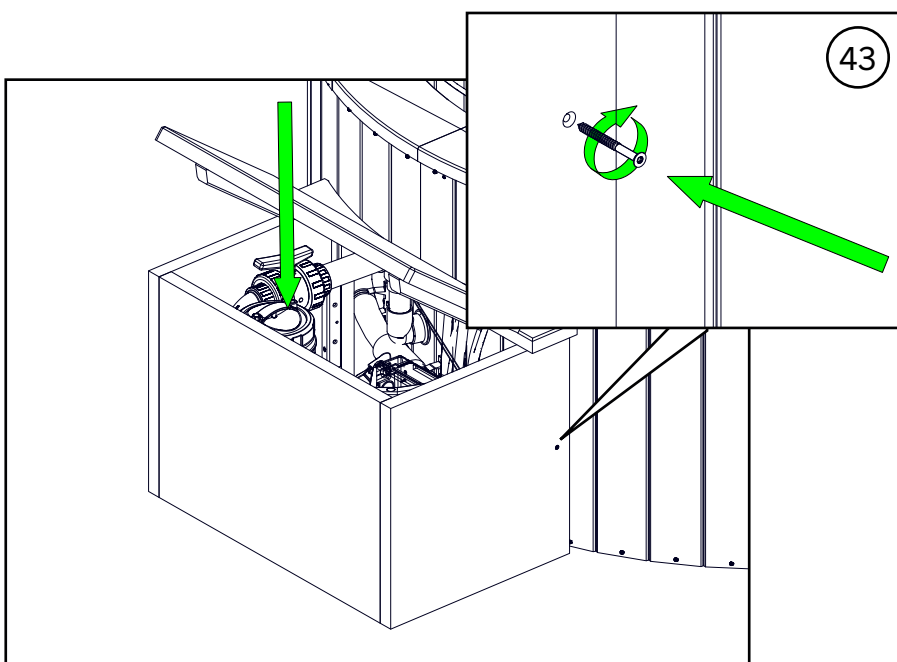

15. Pose du couvercle

Fixez le coffre avec 2 vis 5x60 puis posez le couvercle du groupe technique par dessus le coffre.

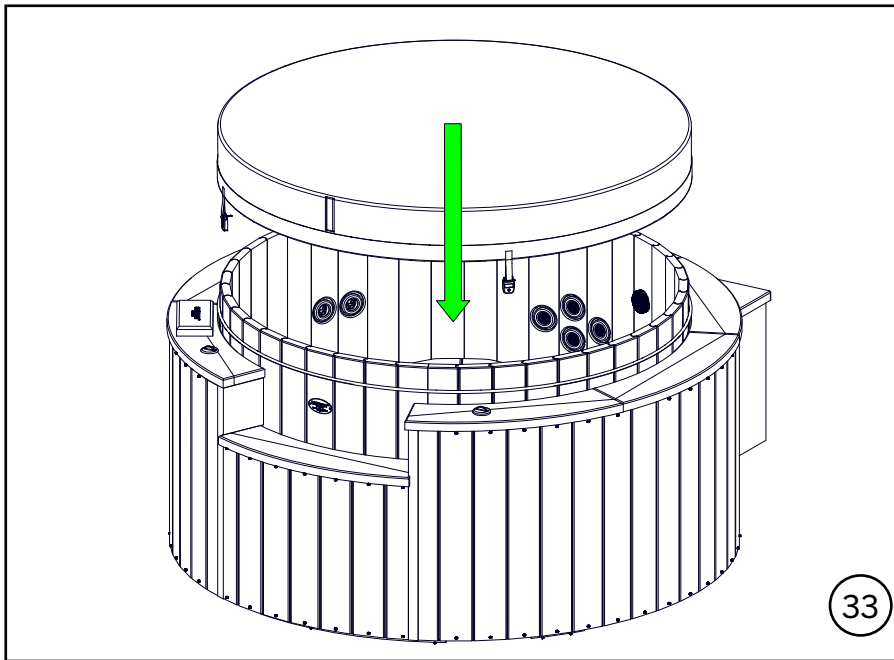

16. Positionnement du couvercle isotherme

Posez le couvercle isotherme sur le spa.

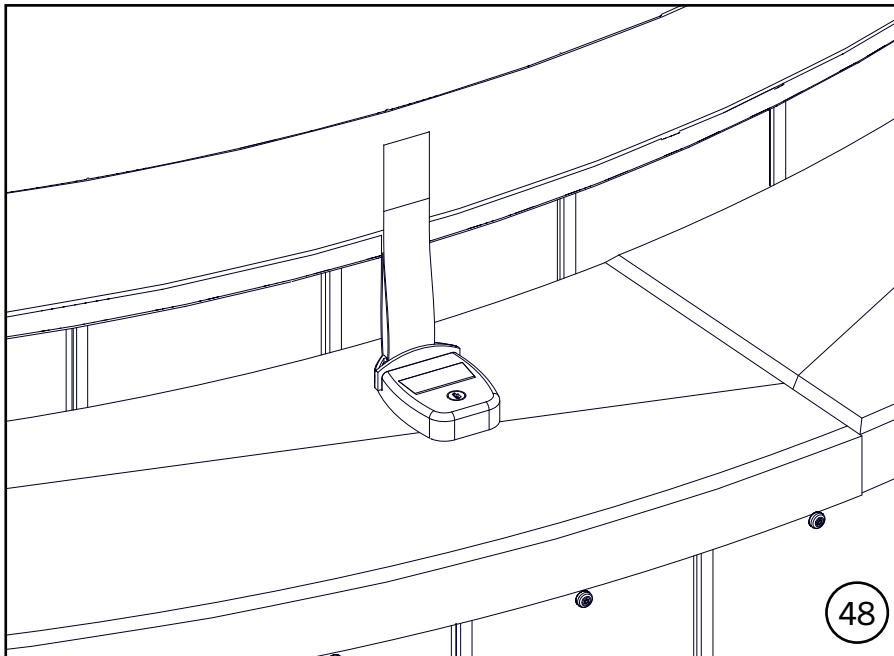

17. Position des fixations

Servez-vous de la position du couvercle isotherme pour placer les fixations.

Attention à garder de la place entre la cuve et les fixations du couvercle pour pouvoir les manipuler.

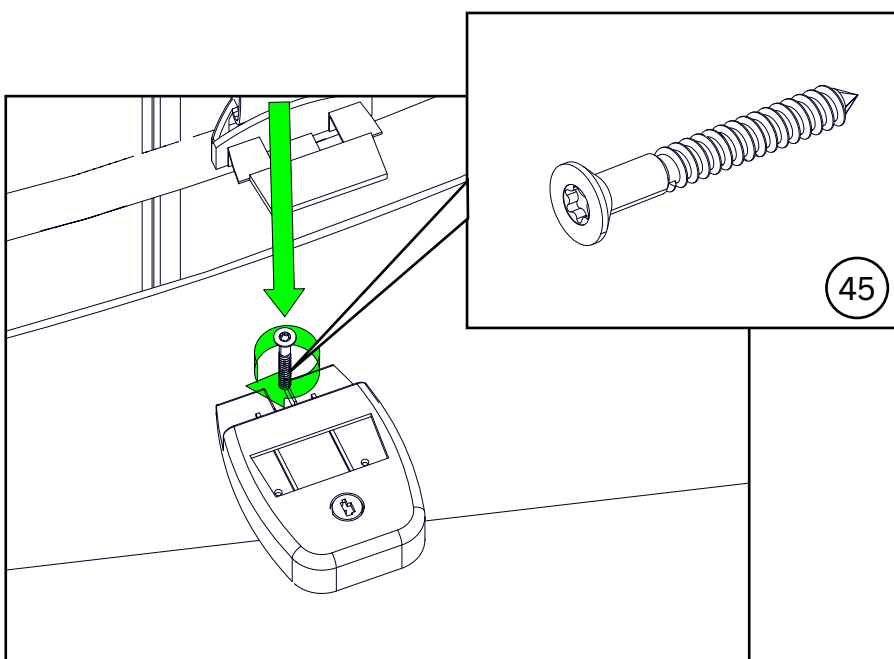

18. Installation des fixations

Vissez les fixations sur les tablettes en utilisant les vis fournies avec le couvercle isotherme.

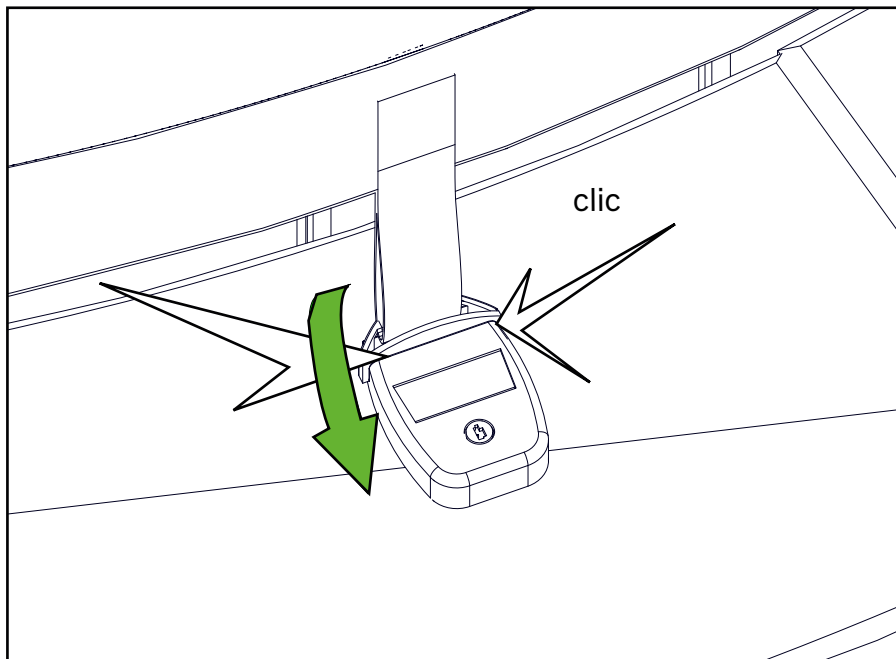

19. Installation des fixations

Pour maintenir le couvercle en place, assurez-vous que les fixations soient clipsées.

Répétez l'opération pour les 4 fixations.

Félicitation, l'installation du spa est terminée !

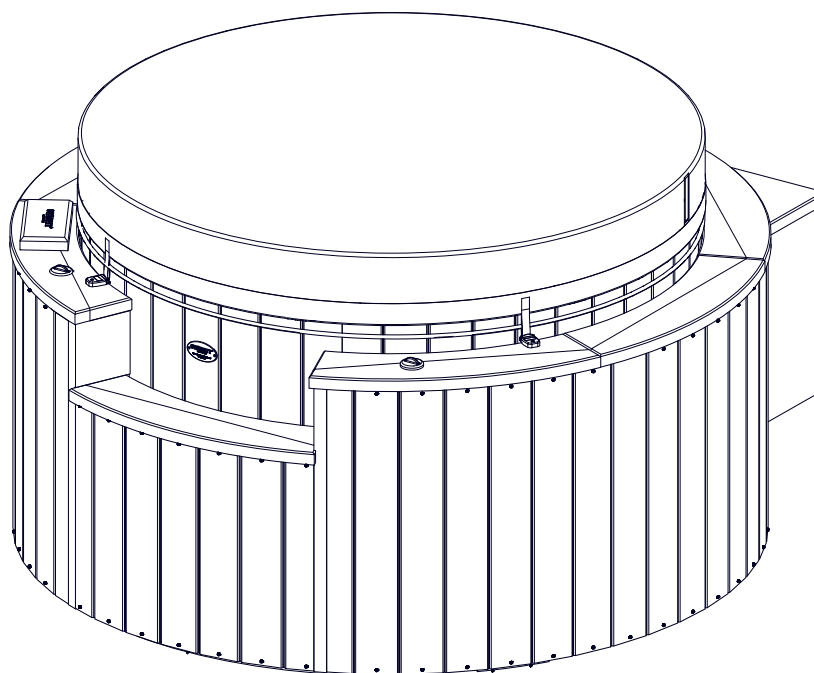

20. Mise en fonctionnement du groupe technique

1. Remplissez le spa de façon à juste couvrir les jets. Le réseau air étant à couper pour installer un Té et le venturi, il ne faut pas que le niveau soit trop haut ou alors vous serez obligé de vider un peu le spa. Assurez-vous que toutes les vannes sont ouvertes.

2. Mettez l'installation sous tension. L'écran s'allume et le système se met en mode « priming ». Le système s'initialise et contrôle qu'aucune bulle d'air n'est présente dans le réchauffeur (4 à 5 min).

3. Pour sortir de ce processus appuyez sur « jet 1 ». Contrôlez que toutes les connexions sont étanches, puis éteignez le spa en coupant le courant.

IL EST TOUJOURS PREFERABLE DE METTRE EN ROUTE LE SPA AVANT DE FERMER LA TERRASSE OU L'HABILLAGE AUTOUR DU SPA. EN CAS DE FUITE ON LE VOIT TOUT DE SUITE ET IL EST BEAUCOUP PLUS FACILE D'INTERVENIR.



STORVATT France
504 route de Sallanches
Demi-Quartier
74120 Megève - France

Infos et renseignements :
info@storvatt.fr
www.storvatt.fr
Tél : +33(0)4 50 91 84 19

